

REPAIR INSTRUCTIONS CONSIGNES DE REPARATION REPARATURANLEITUNG INSTRUCCIONES DE REPARACIÓN



309348

Rev. D

10 in (255 mm) DIAMETER

King Quiet Air Motor

Reduced Icing

Model 245112, Series A

100 psi (0.7 MPa, 7.0 bar) Maximum Air Input Pressure

Quiet King Air Motor

Model 220106, Series B

100 psi (0.7 MPa, 7.0 bar) Maximum Air Input Pressure

Quiet King Air Motor (remote exhaust)

Model 235525, Series C

100 psi (0.7 MPa, 7.0 bar) Maximum Air Input Pressure

DIAMETRE 10 in (255 mm)

Moteur pneumatique King type silencieux

Risque de givrage réduit

Modèle 245112, série A

Pression maximum d'entrée d'air 100 psi (0,7 MPa, 7,0 bars)

Moteur pneumatique King type silencieux

Modèle 220106, série B

Pression maximum d'entrée d'air 100 psi (0,7 MPa, 7,0 bars)

Moteur pneumatique King type silencieux

(échappement déporté) Modèle 235525, série C

Pression maximum d'entrée d'air 100 psi (0,7 MPa, 7,0 bars)

DURCHMESSER 10" (255 MM)

Schallgedämpfter King-Luftmotor

Reduzierte Vereisung

Modell 245112, Serie A

Maximaler Lufteingangsdruck: 100 psi (0,7 MPa, 7,0 bar)

Schallgedämpfter King-Luftmotor

Modell 220106, Serie B

Maximaler Lufteingangsdruck: 100 psi (0,7 MPa, 7,0 bar)

Schallgedämpfter King-Luftmotor (mit dezentraler Abluffführung)

Modell 235525, Serie C

Maximaler Lufteingangsdruck: 100 psi (0,7 MPa, 7,0 bar)

255 mm (10 pulg.) DE DIÁMETRO

Motor neumático King Quiet

Formación de hielo reducida

Modelo 245112, serie A

Presión máxima de entrada de aire de 100 psi (0,7 MPa, 7,0 bar)

Motor neumático Quiet King

Modelo 220106, serie B

Presión máxima de entrada de aire de 100 psi (0,7 MPa, 7,0 bar)

Motor neumático Quiet King (escape a distancia)

Modelo 235525, serie C

Presión máxima de entrada de aire de 100 psi (0,7 MPa, 7,0 bar)

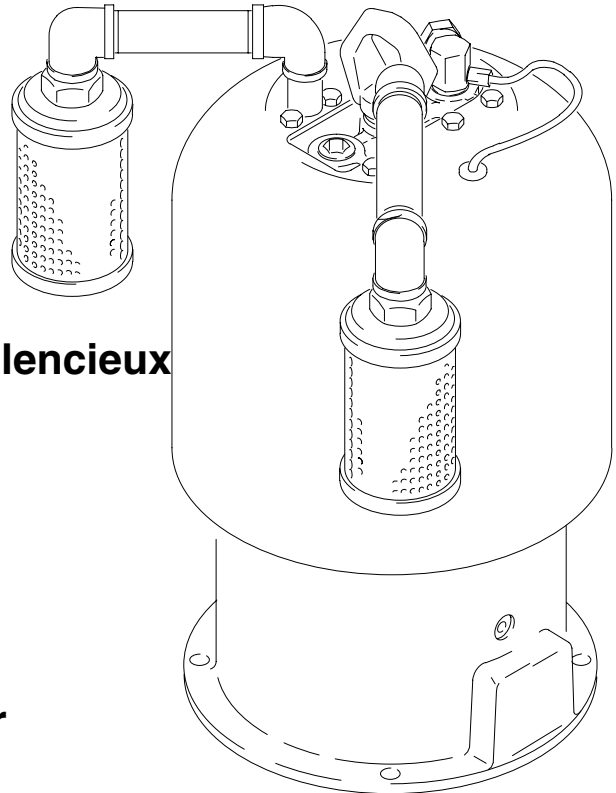

Model 245112 shown

Modèle 245112

Abbildung: Modell 245112

Modelo 245112 representado

Symbols / Symboles / Symbole / Símbolos

When you see a symbol in the manual, for example  refer to the **WARNINGS** on pages 2–4.

Quand vous rencontrez un symbole dans le manuel,  par exemple, reportez-vous aux **MISES EN GARDE** pages 2–4.

<h2> WARNING</h2>		<h2> MISE EN GARDE</h2>
<h3>EQUIPMENT MISUSE HAZARD</h3> <p>Equipment misuse can cause the equipment to rupture, malfunction, or start unexpectedly and result in serious injury.</p> <ul style="list-style-type: none"> ● Read all instruction manuals, tags, and labels before operating the equipment. ● Do not exceed the maximum working pressure of the lowest rated system component. ● Do not alter or modify equipment. ● Do not use hoses to pull equipment. ● Wear hearing protection when operating this equipment. ● Moving parts can pinch or amputate your fingers. ● Follow all local, state, and national fire, electrical, and safety regulations. ● Do not lift pressurized equipment. ● Do not lift equipment by air motor lift ring if the total weight of equipment exceeds 550 lbs (250 kg). 	   	<h3>DANGER EN CAS DE MAUVAISE UTILISATION DE L'ÉQUIPEMENT</h3> <p>Toute mauvaise utilisation du matériel peut provoquer sa destruction, un mauvais fonctionnement ou un démarrage intempestif et causer des blessures graves.</p> <ul style="list-style-type: none"> ● Lire tous les manuels d'instructions, les panonceaux et les étiquettes avant d'utiliser l'équipement. ● Ne jamais dépasser la pression maximum de service de l'élément le plus faible du système. ● Ne pas modifier cet équipement. ● Ne jamais utiliser les flexibles pour tirer le matériel. ● Porter un casque anti-bruit pour faire fonctionner ce matériel. ● Les pièces en mouvement risquent de pincer ou de sectionner les doigts. ● Respecter toutes les réglementations locales, nationales et fédérales en matière d'incendie, d'électricité et de sécurité. ● Ne jamais soulever une unité sous pression. ● Ne jamais soulever un appareil par l'anneau de levage du moteur pneumatique si le poids total de celui-ci dépasse 550 lbs (250 kg).
<h2> WARNING</h2>		<h2> MISE EN GARDE</h2>
<h3>PRESSURIZED FLUID AND INJECTION HAZARD</h3> <p>Spray from the gun, hose leaks, or ruptured components can splash fluid in the eyes or on the skin and cause serious injury. High pressure spray or leaks can inject fluid into the body.</p> <ul style="list-style-type: none"> ● Follow Pressure Relief Procedure on page 6 when you stop spraying or begin servicing sprayer. ● Fluid injected into the skin might look like a cut, but is a serious injury. Get immediate medical attention. ● Do not put your hand or fingers over the spray tip, or point gun at anyone or any part of body. Do not stop or deflect leaks with your hand, body, glove, or rag. ● Check the hoses, tubes, and couplings daily. Tighten all fluid connections before each use. ● Know the specific hazards of the fluid you are using. Read the fluid manufacturer's warnings. ● Wear appropriate protective clothing, gloves, eyewear, and respirator. ● Always have the tip guard and the trigger guard on the gun when spraying. ● Check hoses and couplings daily. Replace worn or damaged parts immediately. Do not repair high pressure couplings; you must replace entire hose. 	   	<h3>RISQUES D'INJECTION PAR FLUIDE SOUS PRESSION</h3> <p>Une pulvérisation de produit ayant pour origine un pistolet, une fuite ou des composants défectueux peut atteindre les yeux ou la peau et causer des blessures graves. Une projection ou fuite sous haute pression peut injecter du produit à l'intérieur du corps.</p> <ul style="list-style-type: none"> ● Suivre la Procédure de décompression de la page 6 avant d'arrêter la pulvérisation ou de commencer une intervention sur le pulvérisateur. ● Une injection de produit sous la peau peut présenter l'aspect d'une coupure anodine, mais il s'agit bien d'une blessure grave qui exige des soins médicaux immédiats. ● Ne pas mettre la main ni les doigts devant la buse ou diriger le pistolet sur quelqu'un ou une partie quelconque du corps. Ne pas arrêter ni dévier les fuites de produit avec la main, le corps, un gant ou un chiffon. ● Contrôler les flexibles, tuyauteries et raccords tous les jours. Serrer tous les branchements de produit avant chaque utilisation. ● Connaître le type de produit et les dangers qu'il présente. Lire les mises en garde du fabricant du produit. ● Toujours porter les vêtements de protection, les gants, les lunettes et le masque respiratoire appropriés. ● Toujours conserver la garde de buse et le verrouillage de gâchette sur le pistolet lors de la pulvérisation. ● Vérifier les flexibles et les raccords tous les jours. Remplacer immédiatement les pièces usées ou endommagées. Ne pas réparer les raccords haute pression. Remplacer l'ensemble du flexible.

Symbols / Symboles / Symbole / Símbolos

Wenn Sie in dieser Betriebsanleitung ein Symbol, wie zum Beispiel ein  sehen, lesen Sie bitte die **WARNHINWEISE** auf den Seiten 2–4.

Cuando vea un símbolo en el manual, por ejemplo  consulte las **ADVERTENCIAS** de las páginas 2–4.

WARNUNG

GEFAHR DURCH MISSBRÄUCHLICHE GERÄTEVERWENDUNG

Mißbräuchliche Verwendung des Gerätes kann zu Rissen und Fehlfunktionen sowie zum unerwarteten Anlaufen des Gerätes führen und somit schwere Verletzungen verursachen.

- Alle Handbücher, Warnschilder und Etiketten vor Inbetriebnahme des Gerätes lesen.
- Niemals den zulässigen Betriebsüberdruck jener Systemkomponente mit dem niedrigsten Nennwert überschreiten.
- Gerät nicht verändern oder modifizieren.
- Die Schläuche nicht zum Ziehen des Gerätes verwenden.
- Bei Betrieb dieses Gerätes Gehörschutz tragen.
- Bewegliche Teile können Finger einklemmen oder abtrennen.
- Alle zutreffenden örtlichen und nationalen Vorschriften betreffend Brandschutz und Anwendung elektrischer Geräte sowie alle entsprechenden Sicherheitsvorschriften beachten.
- Druckbeaufschlagte Geräte nicht hochheben.
- Das Gerät nicht am Hebering des Luftmotors hochheben, wenn das Gesamtgewicht mehr als 250 kg beträgt.

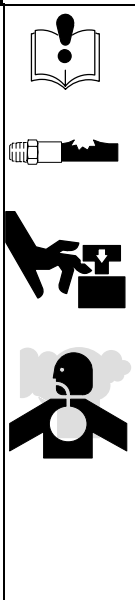

ADVERTENCIA

PELIGROS DEBIDOS A LA UTILIZACIÓN INCORRECTA DEL EQUIPO

El uso incorrecto del equipo puede causar la ruptura del mismo, su funcionamiento incorrecto o su puesta en marcha accidental y causar heridas graves.

- Consulte todos los manuales de instrucciones, adhesivos y etiquetas antes de trabajar con el equipo.
- No exceda la presión máxima de trabajo del componente con menor presión del sistema.
- No altere ni modifique el equipo.
- No utilice las mangueras para tirar del equipo.
- Utilice protección en los oídos cuando se trabaje con este equipo.
- Las piezas móviles pueden aprisionar o amputar los dedos.
- Respete todas las normas locales, estatales y nacionales aplicables relativas a fuego, electricidad y la seguridad.
- No levante un equipo presurizado.
- No levante el equipo por el anillo del motor neumático si el peso total del equipo excede 250 kg (550 lbs).

WARNUNG

GEFAHR DURCH DRUCKBEAUFSCHLAGTES MATERIAL UND MATERIALEINSPRITZUNG

Durch Spritzer aus der Pistole, undichten Schläuchen oder gerissenen Teilen kann Material in die Augen oder auf die Haut gelangen und schwere Verletzungen verursachen. Durch Spritzer aus der Pistole oder aus undichten Teilen kann Flüssigkeit mit hohem Druck in den Körper eingespritzt werden.

- Führen Sie stets die auf Seite 6 beschriebene **Druckentlastung** aus, wenn Sie die Spritzarbeiten beenden oder bevor Sie mit Servicearbeiten am Spritzgerät beginnen.
- In die Haut eingespritztes Material kann zwar oft nur wie ein Schnitt aussehen; es handelt sich dabei jedoch um eine schwere Verletzung. **Sofort einen Arzt aufsuchen.**
- Niemals Hände oder Finger vor die Spritzdüse halten oder die Pistole gegen eine Person oder einen Körperteil richten. Material, das aus undichten Stellen austritt, niemals mit Hand, Körper, Handschuh oder Lappen abdichten oder ablenken.
- Die Schläuche, Rohre und Kupplungen täglich prüfen. Vor Inbetriebnahme alle flüssigkeitsführenden Verbindungen anziehen.
- Machen Sie sich mit den besonderen Gefahren der verwendeten Materialien vertraut machen. Lesen Sie die Sicherheitshinweise des Materialherstellers.
- Entsprechende Schutzkleidung, Handschuhe, Augenschutz und Atemschutz tragen.
- Beim Spritzen stets den Düsenschutz und die Abzugssicherung an der Pistole angebracht haben.
- Schläuche und Schlauchanschlüsse täglich überprüfen. Verschlossene oder beschädigte Teile sofort austauschen. Unter Hochdruck stehende Kupplungen nicht reparieren; der gesamte Schlauch muß ausgewechselt werden.

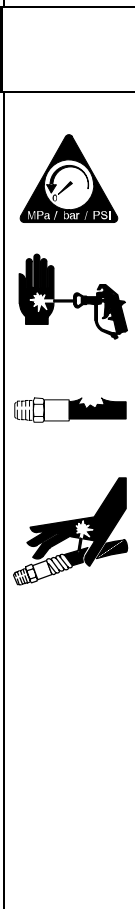

ADVERTENCIA

PELIGRO FLUIDO PRESURIZADO Y INYECCIÓN

La pulverización desde la pistola, de fugas o componentes rotos puede salpicar fluido en el cuerpo y provocar daños extremadamente graves. La pulverización a alta presión o las fugas puede inyectar fluido en el cuerpo.

- Siga el **procedimiento de descompresión** de la página 6 siempre que termine de pulverizar o efectúe operaciones de mantenimiento en el pulverizador.
- El fluido inyectado en la piel puede parecer un simple corte, pero se trata de una herida grave. **Consiga inmediatamente asistencia médica.**
- No coloque la mano o los dedos sobre la boquilla de pulverización, ni apunte la pistola hacia nadie ni ninguna parte del cuerpo. No intente bloquear ni desviar posibles fugas con la mano, el cuerpo, los guantes o con un trapo.
- Compruebe diariamente las mangueras, los tubos y los acoplamientos. Apriete todas las conexiones antes de cada uso.
- Tenga presentes los riesgos específicos del fluido que esté utilizando. Consulte todas las advertencias del fabricante del fluido.
- Utilice siempre ropa de protección adecuada, guantes y gafas, así como respiradores.
- Mantenga siempre la protección de la boquilla y la protección del mecanismo de disparo montados en la pistola cuando trabaje.
- Compruebe diariamente las mangueras y los acoplamientos. Cambie inmediatamente las piezas desgastadas o dañadas. Los acoplamientos de alta presión no pueden ser reparados, es necesario cambiar la manguera completa.

! WARNING

FIRE AND EXPLOSION HAZARD

Solvent and paint fumes can ignite or explode. To help prevent a fire and explosion:

- Ground the equipment and the object being sprayed. See Grounding on page 5.
- Use in extremely well ventilated area.
- Hold gun firmly to side of grounded pail when triggering into pail.
- Use only electrically conductive paint hose.
- If there is any static sparking while using the equipment, **stop spraying immediately**. Identify and correct the problem.
- Eliminate all ignition sources such as pilot lights, cigarettes, and static arcs from plastic drop cloths. Do not plug in or unplug power cords or turn lights on or off in the spray area.
- To reduce the risk of static arcing which could result in a fire or explosion and serious injury, **use only non-sparking tools**.

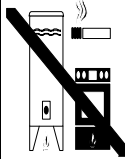

! MISE EN GARDE

DANGERS D'INCENDIE ET D'EXPLOSION

Les vapeurs de solvant et de peinture peuvent s'enflammer ou exploser. Pour prévenir un incendie ou une explosion :

- Relier l'équipement à la terre ainsi que l'objet de la pulvérisation. Voir la rubrique Mise à la terre page 5.
- A utiliser dans des endroits très bien ventilés.
- Tenir le pistolet fermement contre la paroi d'un seau mis à la terre lorsqu'on pulvérise dans le seau.
- Utiliser uniquement des flexibles de peinture électroconducteurs.
- Si vous constatez la moindre formation d'étincelles d'électricité statique lors de l'utilisation de l'équipement, **cesser immédiatement la pulvérisation**. Identifier et résoudre le problème.
- Éliminer toutes les sources de feu, telles que veilleuses, cigarettes et arcs d'électricité statique créés par les bâches de peintre en plastique. Ne brancher ni débrancher de cordons électriques ni allumer et éteindre des lumières dans la zone de pulvérisation.
- Pour réduire les risques d'arc d'électricité statique pouvant provoquer un incendie ou une explosion et causer des blessures graves, **n'utiliser que de l'outillage anti-étincelant**.

! WARNUNG

BRAND- UND EXPLOSIONSGEFAHR

Lösemittel- und Lackdämpfe können explodieren oder sich entzünden. Durch folgende Maßnahmen kann die Brand- und Explosionsgefahr verringert werden:

- Das Gerät und das zu bespritzende Objekt erden. Siehe Abschnitt Erdung auf Seite 5.
- Gerät nur in sehr gut belüfteten Bereichen verwenden.
- Beim Spritzen in einen Eimer die Pistole fest an den geerdeten Eimer drücken.
- Nur elektrisch leitfähige Materialschläuche verwenden.
- Sollte während der Benutzung dieses Gerätes statische Funkenbildung festgestellt werden, **sofort mit dem Spritzen aufhören**. Den Fehler suchen und beheben.
- Mögliche Zündquellen, wie z.B. Dauerflammen, Zigaretten und statische Elektrizität von Plastik-Abdeckfolien, vermeiden. Im Spritzbereich kein Stromkabel ein- oder ausstecken und keinen Lichtschalter betätigen.
- Um die Gefahr statischer Funkenbildung zu verringern, die zu Brand oder Explosion und schweren Verletzungen führen könnte, **dürfen nur Werkzeuge verwendet werden, die keine Funken verursachen**.

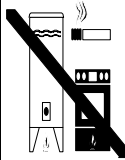

! ADVERTENCIA

PELIGRO DE INCENDIOS Y EXPLOSIONES

Los vapores de disolvente o de pintura pueden incendiarse o explotar. Para evitar un incendio o explosión:

- Conecte a tierra el equipo y el objeto que esté siendo pintado. Vea la Conexión a tierra, en la página 5.
- Utilice este equipo en áreas muy bien ventiladas.
- Sujete firmemente la pistola contra el lado de un recipiente conectado a tierra mientras dispara la pistola hacia el interior del mismo.
- Utilice únicamente mangueras conductoras eléctricamente.
- Si se experimenta la formación de electricidad estática durante el uso de este equipo, **interrumpa la operación de pulverización inmediatamente**. Identifique y corrija el problema.
- Elimine toda fuente de ignición, tal como las luces piloto, los cigarrillos y los arcos estáticos procedentes de cubiertas de plástico. No enchufe ni desenchufe cables de alimentación ni apague ni encienda las luces en el área de pulverización.
- Para reducir el riesgo de que se produzcan arcos voltaicos, que podrían causar incendio o explosión y lesiones graves, **utilice únicamente herramientas que no produzcan chispas**.

Grounding / Mise à la terre Erdung / Conexión a tierra

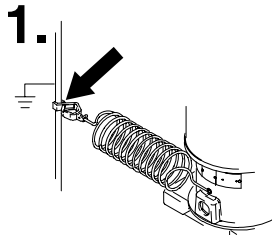

Connect the ground wire clamp to a true earth ground.

Raccorder la pince de mise à la terre à une véritable terre.

Die Erdungsklammer mit einem guten Erdungspunkt verbinden.

Conecte la abrazadera del cable de conexión a tierra a una tierra verdadera.



Ground the object being sprayed, fluid supply container, and all other equipment in the spray area.

Mettre à la terre l'objet à peindre, les conteneurs d'alimentation produit et tous les autres matériels présents dans la zone de pulvérisation.

Das zu spritzende Objekt, den Materialzufuhrbehälter und alle anderen Geräte im Spritzbereich erden.

Conecte a tierra el objeto que esté siendo pulverizado, el recipiente de suministro del fluido y todo el equipo en la zona de pulverización.

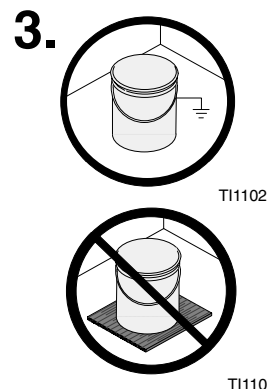

Ground all solvent pails. Use only metal pails. Do not place on a non-conductive surface such as paper or cardboard.

Mettre tous les seaux de solvant à la terre. N'utiliser que des seaux métalliques. Ne pas mettre le seau sur une surface non conductrice comme sur du papier ou du carton.

Alle Lösemittelbehälter erden. Nur Metalleimer verwenden. Niemals auf eine nicht-leitende Unterlage, wie Papier oder Karton, stellen.

Conecte a tierra todas las cubetas de disolvente. Utilice sólo cubetas metálicas. No coloque la cubeta en una superficie no conductora, como papel o cartón.

Pressure Relief / Décompression Druckentlastung / Descompresión

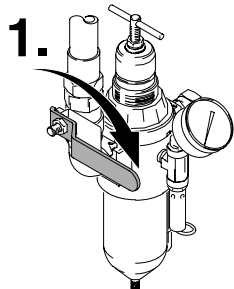

- 1.** Close the air supply valve.
Fermer la vanne d'arrivée d'air.
Luftzufuhrventil schließen.
Cierre la válvula de suministro de aire.

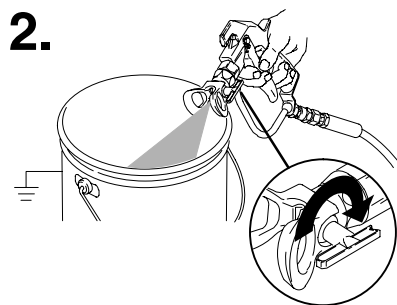

- 2.** Hold the gun firmly against a grounded metal pail and trigger the gun.
Appuyer le pistolet contre un seau métallique relié à la terre et presser la gâchette.
Die Pistole in einen geerdeten Metalleimer richten, den Pistolenkörper fest an den Eimer drücken und die Pistole abziehen.
Sujete una parte metálica de la pistola firmemente contra el lado de un cubo de metal puesto a tierra y apriete el gatillo.

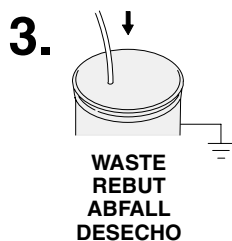

- 3.** Place the drain tube in a waste pail. Slowly open the fluid drain.
Mettre le tuyau d'écoulement dans un seau à déchets. Ouvrir lentement la vanne de décharge.
Das Spülrohr in einen Abfallbehälter geben. Langsam den Materialhahn öffnen.
Coloque el tubo de drenaje en un cubo de desecho. Abra lentamente la válvula de drenaje/purga.

If you suspect that the spray tip or hose is completely clogged, or that pressure has not been fully relieved after following the steps above, very slowly loosen the tip guard retaining nut or hose end coupling and relieve pressure gradually, then loosen completely. With tip removed, trigger gun into bucket.

Si la buse de pulvérisation ou le flexible semble complètement obstrué ou la décompression incomplète après l'observation de la procédure ci-dessus, desserrer, très lentement l'écrou de fixation du garde-buse ou le raccord du flexible pour relâcher la pression progressivement, puis le desserrer complètement. Une fois la buse enlevée, actionner le pistolet en le tenant dans un seau.

Wenn die Vermutung besteht, daß Düse oder Schlauch vollkommen verstopft sind oder der Druck nach Ausführung der obigen Schritte nicht vollständig entlastet wurde, ganz langsam die Mutter am Düsenschutz oder die Schlauchkupplung lösen und den Druck nach und nach entlasten, dann die Kupplung vollständig abschrauben. Bei abgenommener Düse die Pistole in einen Eimer richten und abziehen.

Si se sospecha que la boquilla de pulverización o la manguera está obstruida, o que no se ha liberado completamente la presión de fluido después de llevar a cabo las operaciones anteriores, afloje muy lentamente la tuerca de retención de la protección de la boquilla o el acoplamiento de la manguera para liberar la presión gradualmente, y después afloje completamente. Con la boquilla desmontada, dispare la pistola en el cubo.

Part Identification / Identification des pièces Bauteile / Identificación de las piezas

TYPICAL STATIONARY INSTALLATION / INSTALLATION FIXE TYPE TYPISCHE STATIONÄRE INSTALLATION / INSTALACIONES ESTACIONARIAS TÍPICAS

Contact your Graco distributor for assistance in designing a system to suit your particular needs.

Prenez contact avec votre distributeur Graco afin d'obtenir de l'aide pour la conception d'un système qui réponde à vos besoins particuliers.

Ihr Graco-Händler hilft Ihnen gerne bei der Zusammenstellung eines auf Ihre individuellen Anforderungen abgestimmten Systems.

Contacte con su distribuidor Graco para obtener ayuda en el diseño de un sistema adecuado a sus necesidades personales.

KEY		
A Pump	H Electrically Conductive Air Supply Hose	P Fluid Whip Hose
B Wall Bracket	J Air Line Filter	R Gun Swivel
C Pump Runaway Valve	K Bleed-Type Master Air Valve (for accessories)	S Airless Spray Gun
D Air Line Lubricator	L Fluid Filter	T Suction Kit
E Bleed-Type Master Air Valve (required)	M Fluid Drain Valve (required)	W Drain Valve (required)
F Pump Air Regulator	N Electrically Conductive Fluid Supply Hose	Y Ground Wire and Clamp (required)
G Air Manifold		

LÉGENDE		
A Pompe	H Flexible électroconducteur d'alimentation d'air	P Flexible produit court
B Support mural	J Filtre à air	R Raccord tournant pistolet
C Vanne anti-emballement de la pompe	K Vanne d'air principale de type purgeur (pour les accessoires)	S Pistolet de pulvérisation sans air
D Lubrificateur d'air	L Filtre produit	T Kit d'aspiration
E Vanne d'air principale de type purgeur (obligatoire)	M Vanne de décharge produit (nécessaire)	W Vanne de décharge (obligatoire)
F Régulateur d'air de la pompe	N Flexible d'alimentation produit électroconducteur	Y Fil et pince de terre (obligatoires)
G Collecteur d'air		

LEGENDE		
A Pumpe	H Elektrisch leitender Luftzufuhrschlauch	P Wippend-Schlauch
B Wandhalterung	J Luftfilter	R Pistolen-Drehgelenk
C Trockenlaufsicherungsventil	K Lufthahn mit Entlastungsbohrung (für Zubehörgeräte)	S Airless Spritzpistole
D Luftöler	L Materialfilter	T Ansaugsatz
E Lufthahn mit Entlastungsbohrung (erforderlich)	M Materialablaßventil (erforderlich)	W Spülventil (erforderlich)
F Pumpenluftregler	N Elektrisch leitender Materialzufuhrschlauch	Y Erdungsdraht und Klammer (erforderlich)
G Luftverteiler		

LEYENDA		
A Bomba	H Manguera de suministro de aire conductora eléctricamente	P Manguera flexible de fluido
B Ménsula mural	J Filtro de la línea de aire	R Pieza giratoria de la pistola
C Válvula limitadora de la bomba	K Válvula neumática principal de purga (para los accesorios)	S Pistola de pulverización sin aire
D Lubricador de la tubería de aire	L Filtro de fluido	T Kit de aspiración
E Válvula neumática principal de purga (requerida en su sistema)	M Válvula de drenaje de fluido (requerida en su sistema)	W Válvula de drenaje del fluido (requerida en su sistema)
F Regulador de aire de la bomba	N Manguera de suministro de fluido conductora eléctricamente	Y Cable y abrazadera de conexión a tierra (requerida)
G Colector de aire		

Part Identification / Identification des pièces Bauteile / Identificación de las piezas

TYPICAL STATIONARY INSTALLATION / INSTALLATION FIXE TYPE
TYPISCHE STATIONÄRE INSTALLATION / INSTALACIONES ESTACIONARIAS TÍPICAS

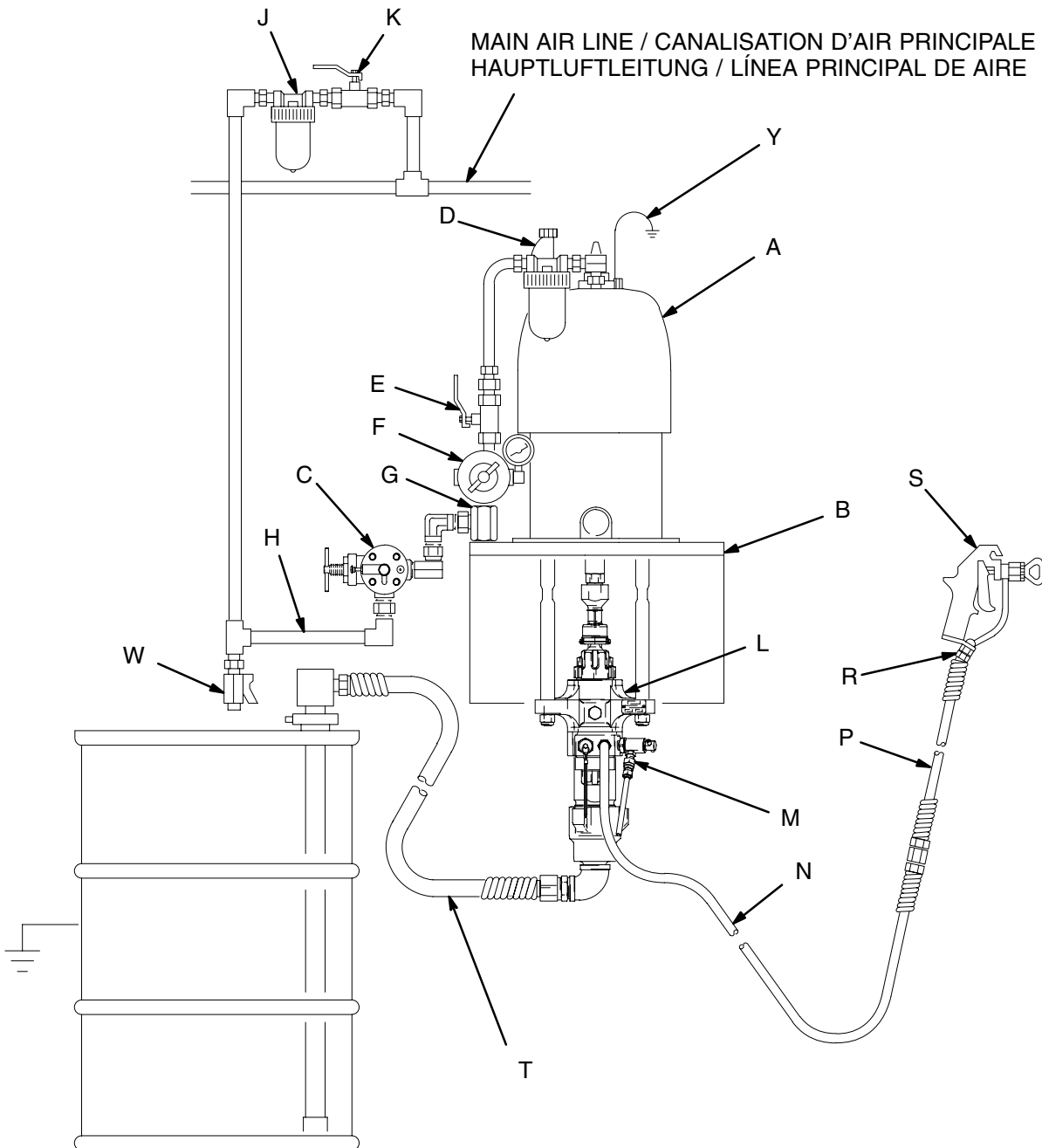

Fig. 1
Abb. 1

04496

Service / Entretien / Service / Servicio



DISASSEMBLY / DÉMONTAGE
AUSEINANDERBAUEN / DESMONTAJE

Tools Required / Outilsage nécessaire

Erforderliche Werkzeuge / Herramientas necesarias

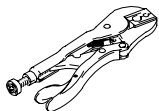

Graco padded pliers part no. 207579
Pince anti-rayures Graco réf. no 207579
Geschützte Graco-Zange, Teile-Nr. 207579
Alicates almohadillados Graco, ref. pieza 207579

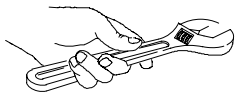

Adjustable wrench
Clé à molette
Verstellbarer Schraubenschlüssel
Llave inglesa

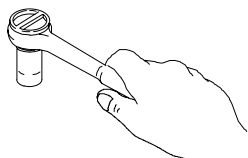

Socket wrench
Clé à douille
Steckschlüssel
Llave de tubo

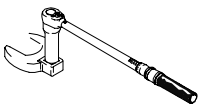

Torque wrench
Clé dynamométrique
Drehmomentschlüssel
Llave dinamométrica



O-ring pick
Tige d'extraction de joint torique
O-Ring-Haken
Extractor de juntas tóricas

Service / Entretien / Service / Servicio



DISASSEMBLY / DÉMONTAGE AUSEINANDERBAUEN / DESMONTAJE

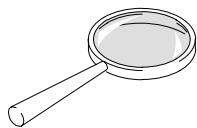

Inspect all parts as they are disassembled and replace any worn or damaged parts.

Contrôler toutes les pièces après leur démontage et remplacer toute pièce usée ou endommagée.

Beim Auseinanderbauen alle Teile einzeln prüfen und auswechseln, wenn sie verschlissen oder beschädigt sind.

Inspeccione todas las piezas a medida que las desmonta y reemplace las que estén desgastadas o dañadas.

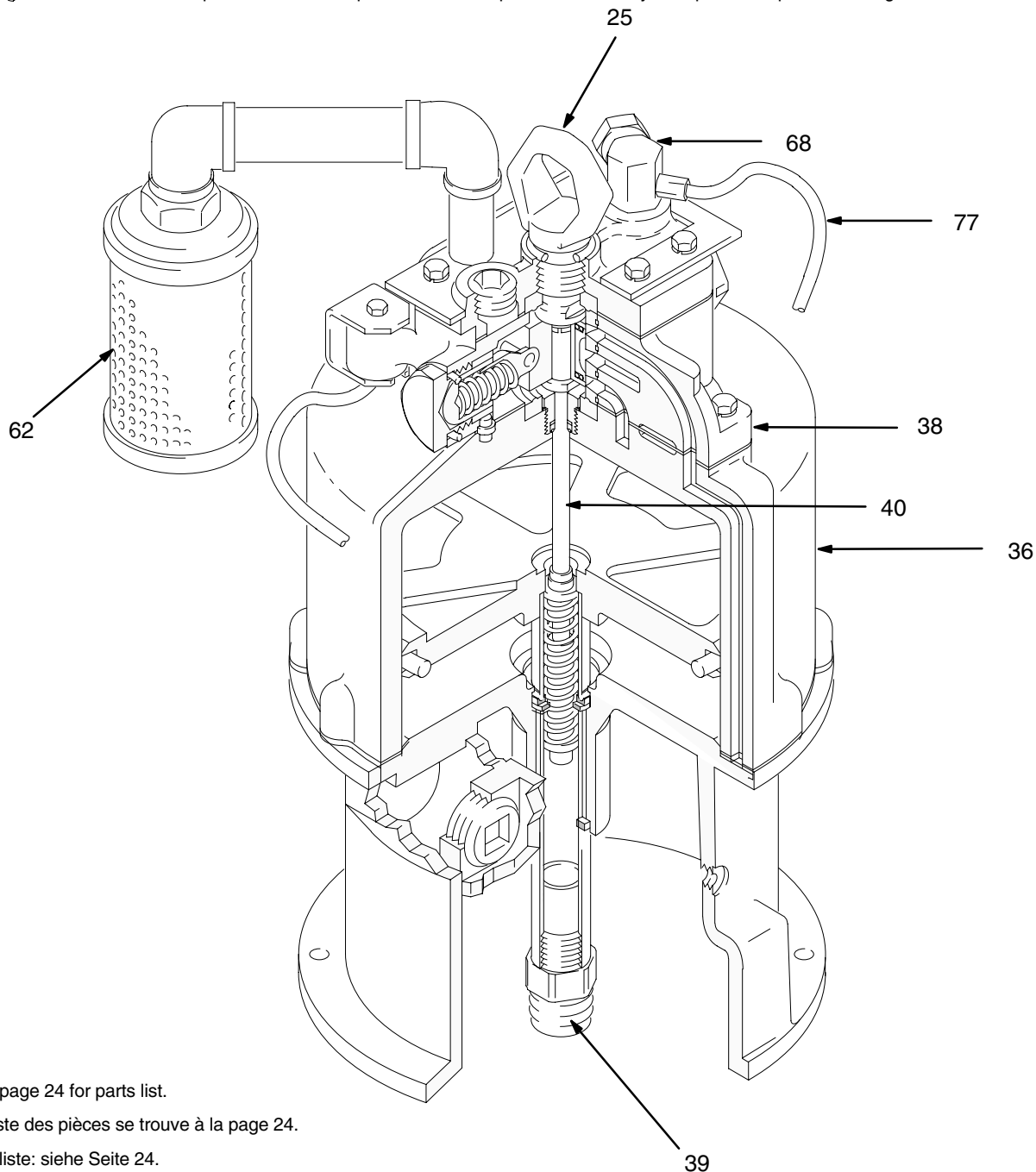

See page 24 for parts list.

La liste des pièces se trouve à la page 24.

Teilleiste: siehe Seite 24.

Vea la lista de piezas en la página 24.

Model 245112 shown / Modèle 245112

Abbildung: Modell 245112 / Modelo 245112 representado

Service / Entretien / Service / Servicio



DISASSEMBLY / DÉMONTAGE AUSEINANDERBAUEN / DESMONTAJE

Model 245112 is shown in all figures unless otherwise noted.

Le modèle 245112 est représenté sur toutes les figures, sauf indication contraire.

Falls nicht anders angegeben, wird in allen Abbildungen das Modell 245112 gezeigt.

A menos que se especifique lo contrario, el modelo representado en todas las figuras es el modelo 245112.

1.

Set motor upright.
Mettre le moteur debout.
Motor senkrecht stellen.
Enderece el motor.

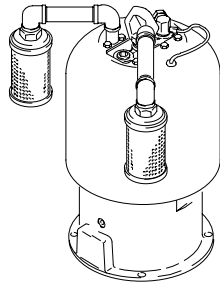

2.

Remove
Retirer
Entfernen
Desmonte

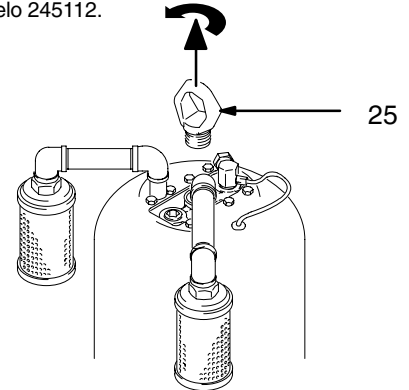

3.

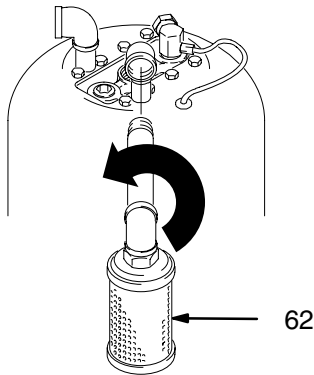

Remove
Retirer
Entfernen
Desmonte

4.

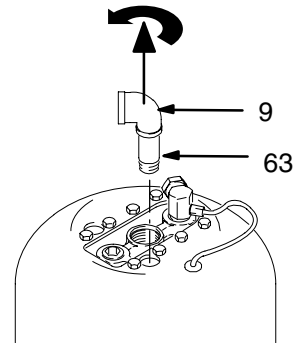

Illustrations in steps 5–20 are typical for all models.

Les illustrations des étapes 5 à 20 caractérisent tous les modèles.

Die in den Schritten 5–20 gezeigten Abbildungen gelten für alle Modelle.

Las ilustraciones de los pasos 5–20 son típicos para todos los modelos.

5.

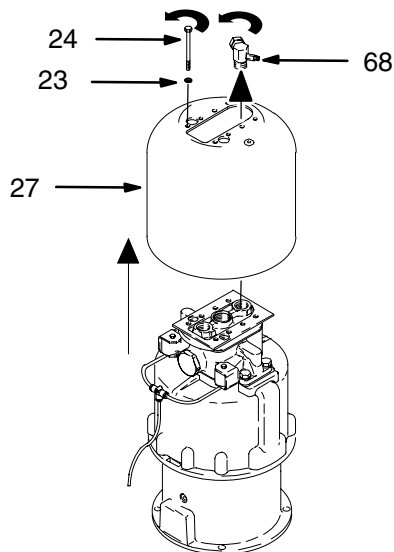

Remove
Retirer
Entfernen
Desmonte

6.

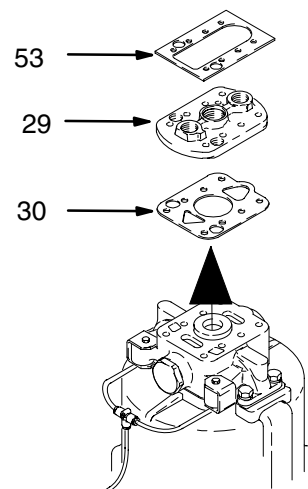

Service / Entretien / Service / Servicio



DISASSEMBLY / DÉMONTAGE
AUSEINANDERBAUEN / DESMONTAJE

7.

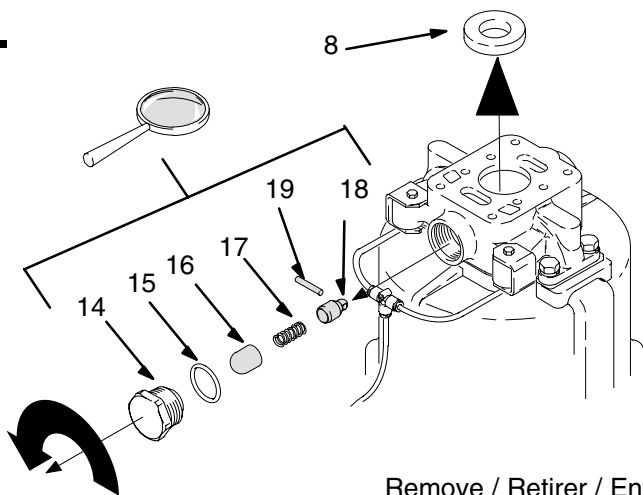

8.

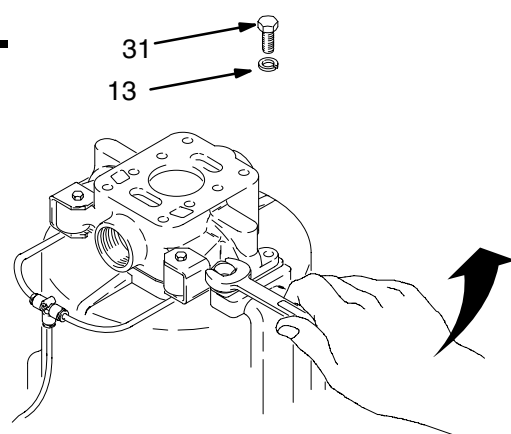

Remove / Retirer / Entfernen / Desmonte

9.

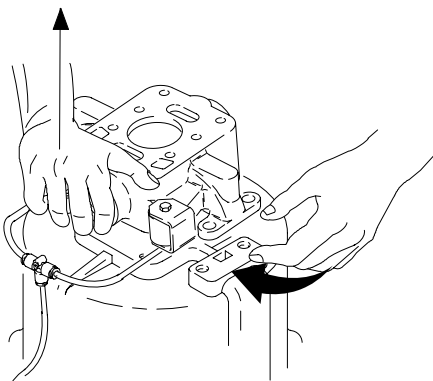

10.

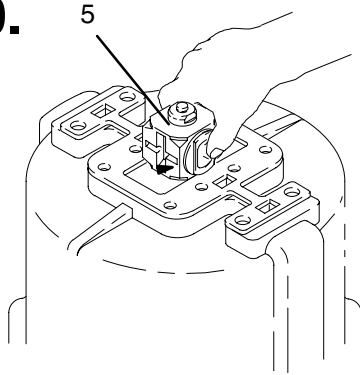

11.

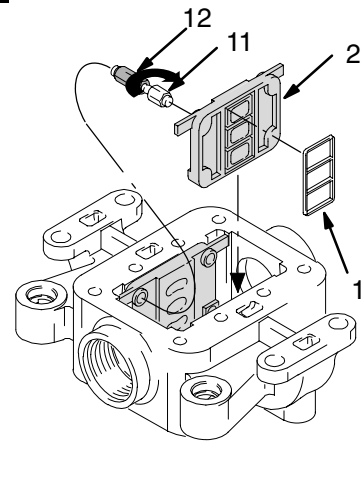

Remove / Retirer / Entfernen / Desmonte

12.

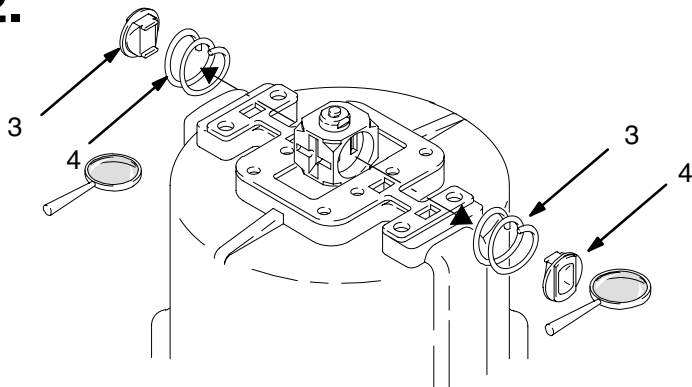

13.

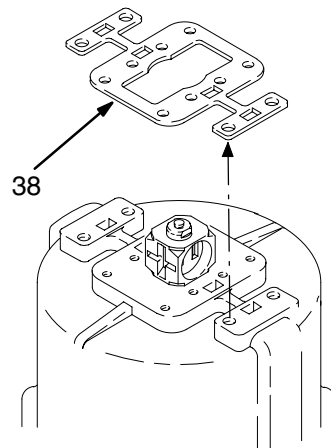

Remove / Retirer / Entfernen / Desmonte

Service / Entretien / Service / Servicio



DISASSEMBLY / DÉMONTAGE
AUSEINANDERBAUEN / DESMONTAJE

14.

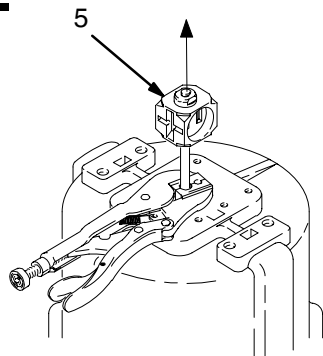

15.

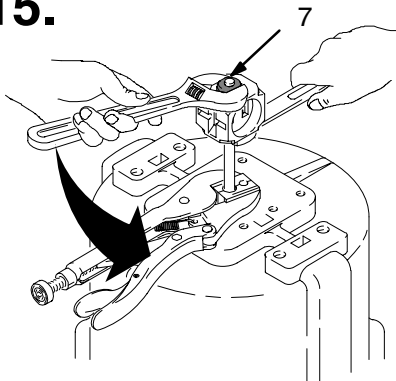

16.

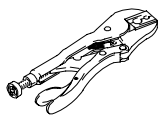
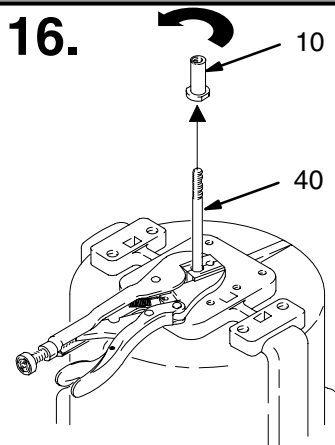

Graco part no. 207579

Réf. Graco no 207579

Graco Teile-Nr. 207579

Ref. pieza Graco 207579.

Remove / Retirer / Entfernen / Desmonte

17.

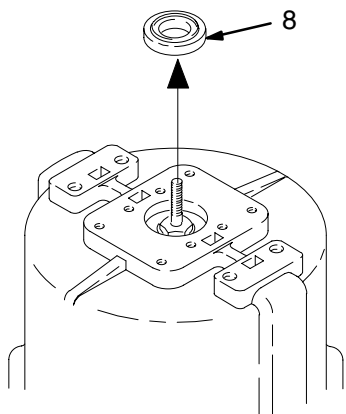

18.

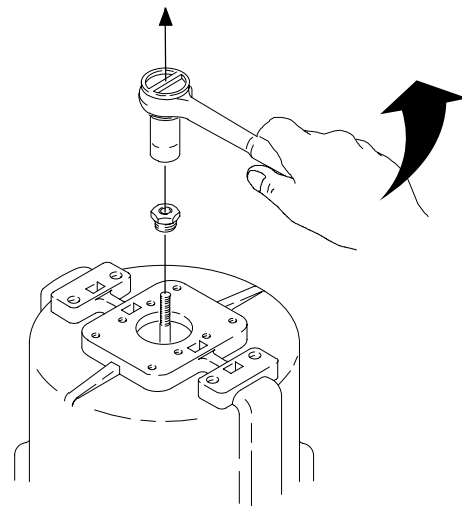

Remove / Retirer / Entfernen / Desmonte

Service / Entretien / Service / Servicio



DISASSEMBLY / DÉMONTAGE
AUSEINANDERBAUEN / DESMONTAJE



CAUTION / ATTENTION VORSICHT / PRECAUCIÓN



Can damage smooth inner surface.

Peut endommager la surface intérieure lisse.

Kann glatte Innenfläche beschädigen.

Puede dañar la superficie interna.

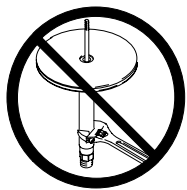

Can damage polished surface.

Peut endommager la surface intérieure polie.

Kann polierte Oberfläche beschädigen.

Puede dañar la superficie pulida.

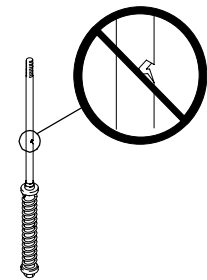

Premature failure.

Défaut précoce.

Vorzeitiger Ausfall.

Fallo prematuro.

A damaged trip rod cannot be repaired; use a new one.

Une tige de commande endommagée ne peut pas être réparée.

La remplacer par une neuve.

Eine beschädigte Steuerstange kann nicht repariert werden; es muß eine neue eingesetzt werden.

No se puede reparar una varilla de desenganche dañada; utilice una nueva.

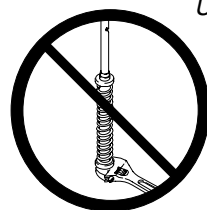

19.

Remove
Retirer
Entfernen
Desmonte

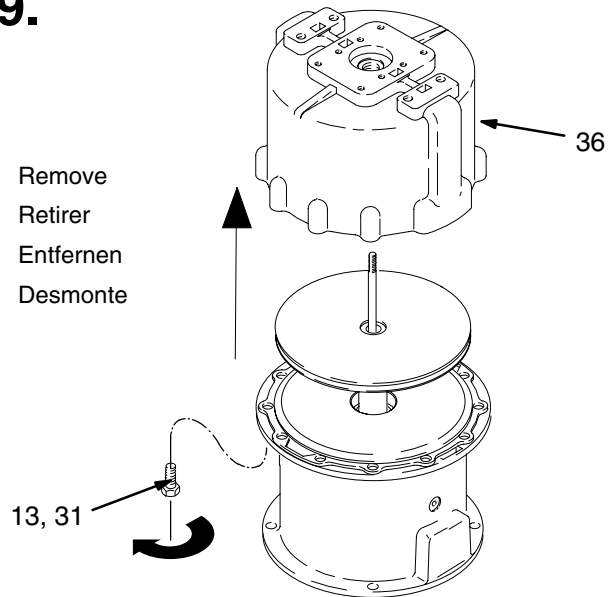

20.

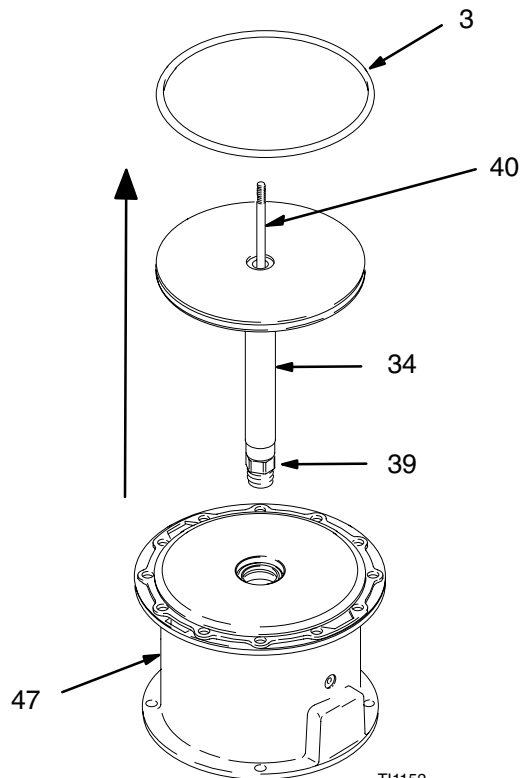

Remove / Retirer
Entfernen / Desmonte

Service / Entretien / Service / Servicio



DISASSEMBLY / DEMONTAGE AUSBAU / DESMONTAJE

21.

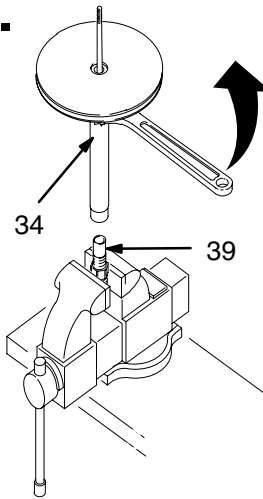

Wrench on flats
Clé sur méplats
Schraubenschlüssel auf Schlüssel-
flächen aufsetzen
Coloque la llave en las partes
planas

4.6" (116.9mm)

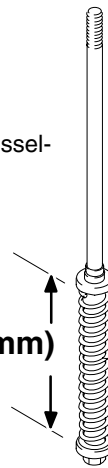

Clearance must be EXACTLY 4.6 in. (116.9 mm). DO NOT ATTEMPT TO ADJUST. Replace rod.

Le jeu doit être EXACTEMENT de 4,6 in. (116,9 mm). NE PAS ESSAYER DE REGLER. Remplacer la tige.

Der Abstand muß EXAKT 4,6" (116,9 mm) betragen. VERSUCHEN SIE NICHT, DEN ABSTAND ZU EINZUSTELLEN. Stange austauschen.

La separación debe ser EXACTAMENTE 116,9 mm (4,6 pulg.). NO INTENTE AJUSTAR. Reemplace la varilla.

22.

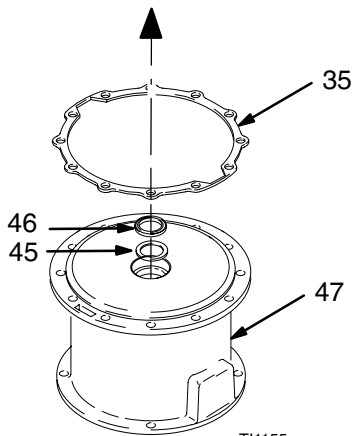

Remove
Retirer
Entfernen
Desmonte

T11155

23.

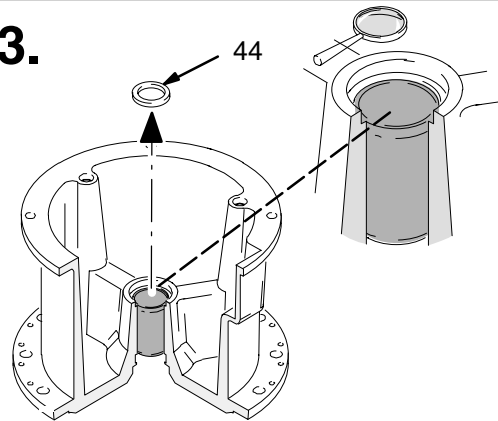

Turn base over. Remove wiper seal (44)

Inspect bearing in place. Remove or replace base with Graco part no. 245115 if bearing is damaged.

Retourner l'embase. Enlever le joint racleur (44)

Contrôler le palier en place. Démontez ou remplacez l'embase par l'article Graco réf. no 245115 si le palier est endommagé.

Gehäuse umdrehen. Abstreifdichtung (44) entfernen.

Lager überprüfen, ohne es auszubauen. Gehäuse ausbauen oder durch Graco Teile-Nr. 245115 ersetzen, falls Lager beschädigt ist.

Invierta la base. Saque la junta del frotador (44)

Inspeccione el cojinete sin retirarlo. Si estuviera dañado, retire o reemplace la base con la pieza ref. no 245115 de Graco.

Service / Entretien / Service / Servicio



REASSEMBLY / REMONTAGE ZUSAMMENBAUEN / MONTAJE

1

Grease with water-proof grease.



Graisser avec une graisse résistante à l'eau.

Mit wasserbeständigem Fett einfetten.

Aplique grasa impermeable.

2

Apply Loctite® 242 or equivalent to threads.

Enduire le filetage de Loctite® 242 ou d'un produit équivalent.

Loctite® 242 oder ein ähnliches Mittel auf das Gewinde auftragen.

Aplique Loctite® 242 ó equivalente a las roscas.

3



Torque to 150 ft. lbs. (203 N•m).

Serrer à 150 ft. lbs. (203 N•m).

Mit 203 N•m festziehen.

Apriete a un par de 203 N•m (150 ft. lbs.).

4



Torque to 14–18 ft. lbs. (19–24 N•m).

Serrer à 14–18 ft. lbs. (19–24 N•m).

Mit 19–24 N•m festziehen.

Apriete a un par de 19–24 N•m (14–18 ft. lbs.).

5



Torque to 21–25 ft. lbs. (28–35 N•m).

Serrer à 21–25 ft. lbs. (28–35 N•m).

Mit 28–35 N•m festziehen.

Apriete a un par de 28–35 N•m (21–25 ft. lbs.).

1.

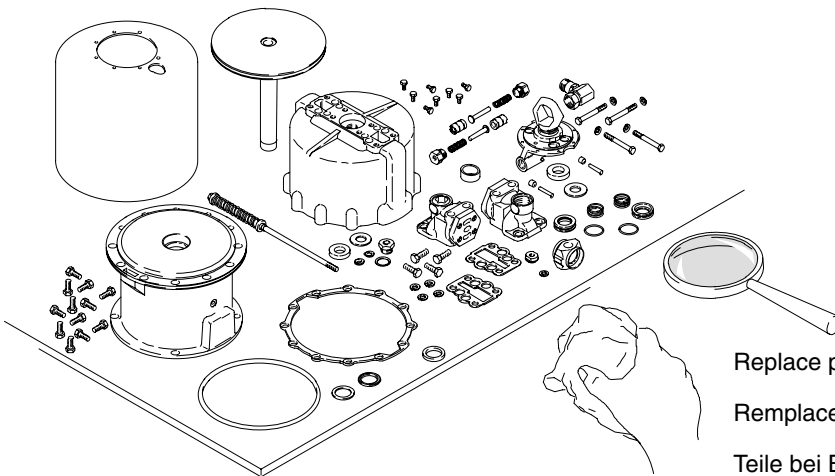

Replace parts as necessary.

Remplacer les pièces si nécessaire.

Teile bei Bedarf auswechseln.

Reemplace las piezas según sea necesario.

2.

Turn upside-down

Retourner

Umdrehen

Dé la vuelta al equipo

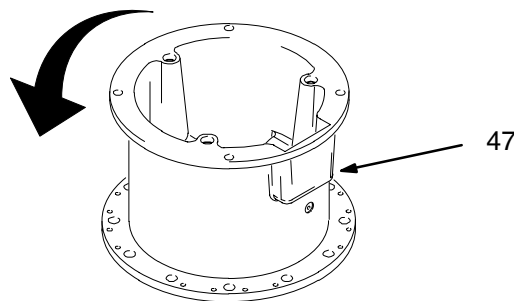

Service / Entretien / Service / Servicio



REASSEMBLY / REMONTAGE ZUSAMMENBAUEN / MONTAJE

3.

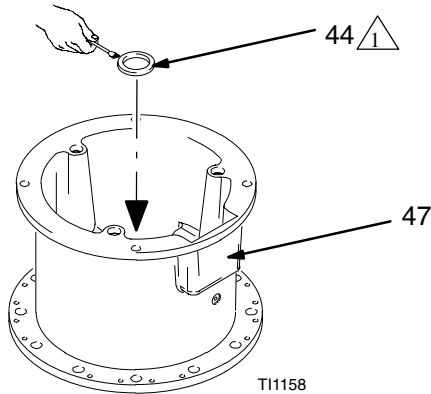

- Reinstall wiper seal (44) in base (47).
- Remette le joint racleur (44) sur l'embase (47).
- Abstreifdichtung (44) in Gehäuse (47) einbauen.
- Vuelva a instalar la junta del frotador (44) en la base (47).

1.375" (35mm) Inner diameter / Diam. int. 1,375" (35mm)
1,375" (35 mm) Durchmesser / 35 mm (1,375") de diámetro interno

OR
OU
ODER
O

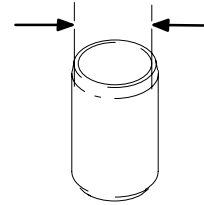

If bearing was removed reinstall new bearing (Graco part no. 189059). The top edge of bearing must be flush with shoulder of packing cavity. Grease and press-fit wiper seal (44) in base (47).

Si le palier a été démonté, remettre un palier neuf (Graco réf. no 189059). Le bord supérieur du palier doit affleurer l'épaulement du logement du joint. Graisser et enfoncer le joint racleur (44) dans l'embase (47).

Wenn das Lager ausgebaut wurde, neues Lager (Graco Teile-Nr. 189059) einbauen. Die Oberkante des Lagers muß mit der Schulter des Packungshohlraums bündig sein. Abstreifdichtung (44) einfetten und in Gehäuse (47) einbauen.

Si se había retirado el cojinete, coloque un nuevo cojinete (ref. pieza Graco 189059). El borde superior debe estar nivelado con el resalte de la cavidad de la empaquetadura. Engrase y coloque a presión la junta del frotador (44) en la base (47).

1.375" (35mm) diameter / Diamètre 1,375" (35mm)
1,375" (35 mm) Durchmesser / 35 mm (1,375") de diámetro

NOTE: Bearing must be sized while in place using a 1.375 in. (35 mm) diameter steel ball.

REMARQUE: Le palier doit être calibré une fois en place à l'aide d'une bille d'acier d'un diamètre de 1,375 in. (35 mm).

HINWEIS: Die Größe des Lagers muß in eingebautem Zustand mit einer Stahlkugel mit 1,375" (35 mm) Durchmesser eingestellt werden.

NOTA: Dimensione el cojinete mientras está colocado usando una bola de acero de 35 mm (1,375 pulg.) de diámetro.

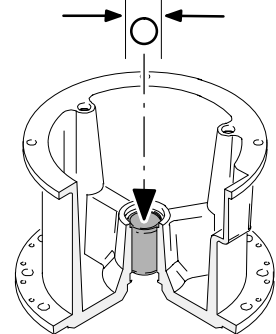

4.

Turn upright
Mettre debout
Senkrecht stellen
Enderece el equipo

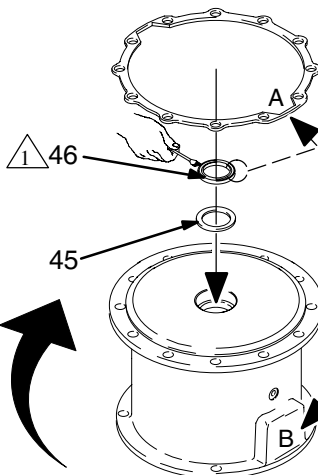

Lips Face Up
Lèvres vers le haut
Lippen zeigen nach oben
Rebordes dirigidos hacia arriba

Align A with B
Aligner A sur B
A mit B ausrichten
Alinee A con B

Service / Entretien / Service/ Servicio



REASSEMBLY / REMONTAGE
ZUSAMMENBAUEN / MONTAJE

5.

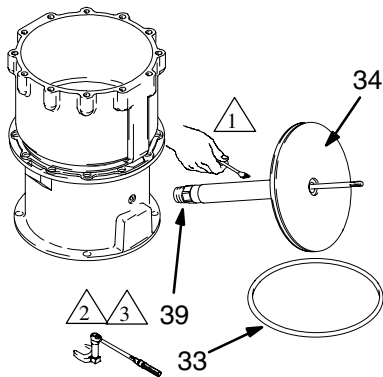

6.

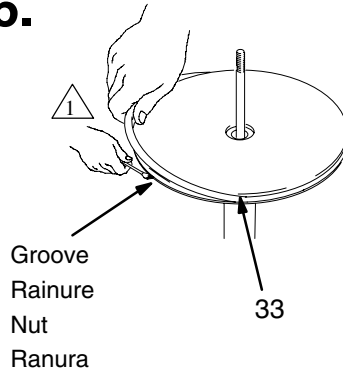

7.

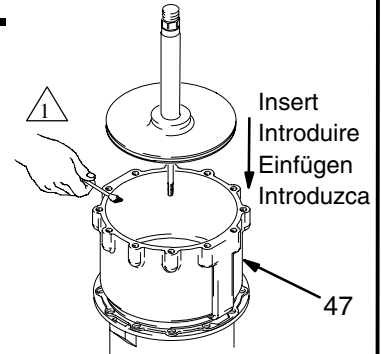

8.

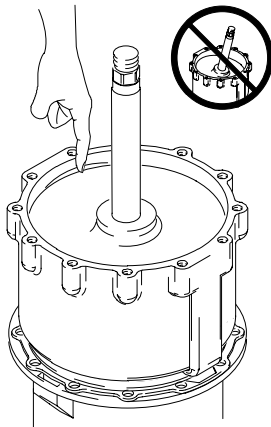

O-ring extrusion
Débordement joint torique
O-Ring-Entnahme
Junta tórica de extrusión

9.

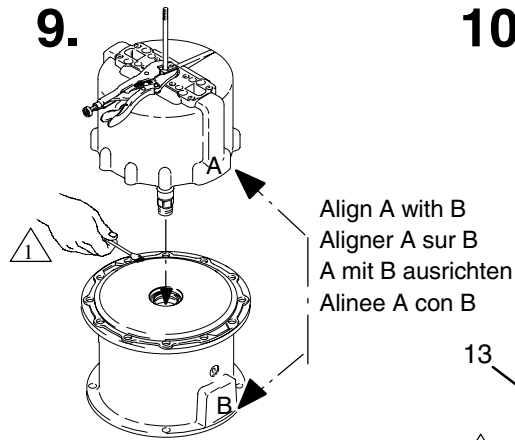

Turn assembly over. Guide into base.
Retourner l'ensemble. Introduire dans l'embase.
Umdrehen. In Gehäuse führen.
Dé la vuelta al equipo. Introduzca en la base.

10.

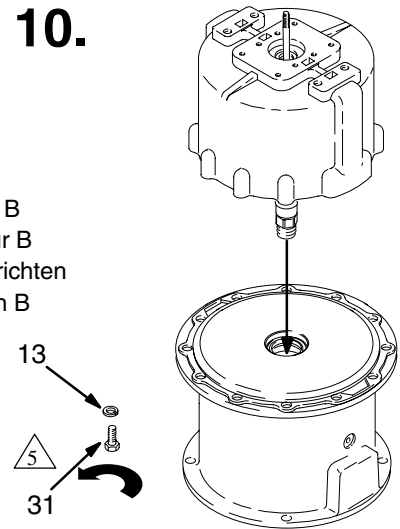

11.

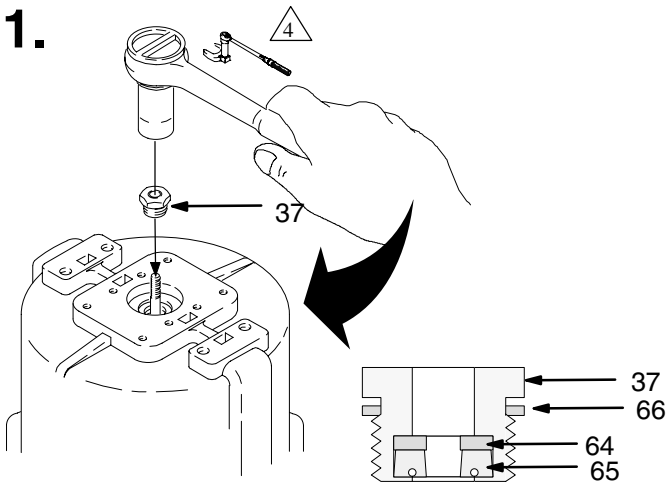

12.

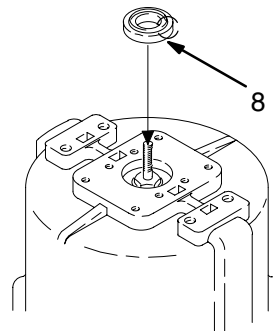

Install / Installer / Installieren / Instale

Service / Entretien / Service / Servicio



REASSEMBLY / REMONTAGE
ZUSAMMENBAUEN / MONTAJE

13.

Install
Installer
Installieren
Instale

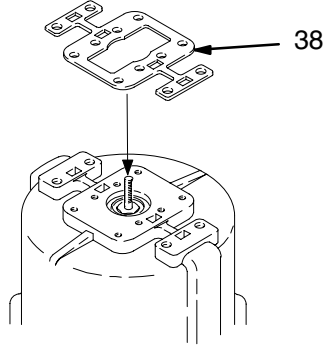

14.

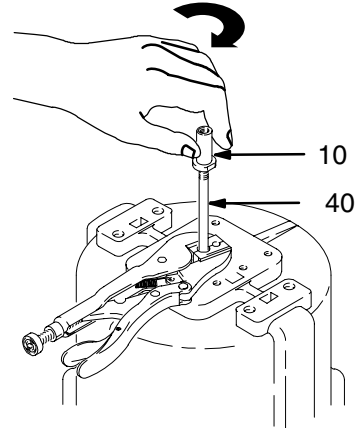

Screw 10 down as far as possible by hand.
Visser 10 aussi loin que possible à la main.
10 mit der Hand so weit wie möglich eindrehen.
Enrosque la pieza 10 a mano, introduciéndola lo más posible.

15.

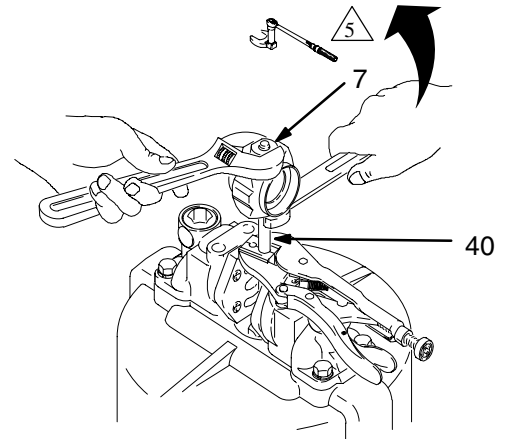
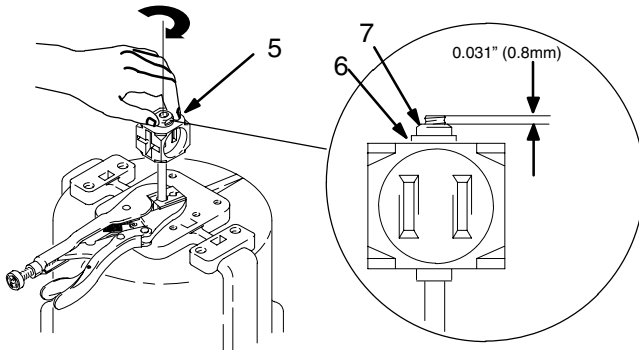

Install 5 and 6. Install 7 to 0.031 in. (0.8 mm) clearance between top of 40 and top of 7.

Monter 5 et 6. Monter 7 avec un espace de 0,031 in. (0,8 mm) entre le haut de 40 et le haut de 7.

Teil 7 mit einem Abstand von 0,031" (0,8 mm) zwischen Oberkante von Teil 40 und Oberkante von Teil 7 einbauen.

Instale las piezas 5, y 6. Instale las piezas 7 con una separación 0,8 mm (0,031 pulg.) entre la parte superior de 40 y la parte superior de 7.

Hold 7 stationary. Torque 10.

Maintenir 7 en place. Serrer 10.

Teil 7 festhalten. Teil 10 festziehen.

Mantenga inmóvil la pieza 7. Apriete a un par de 10.

T11180

Service / Entretien / Service / Servicio



REASSEMBLY / REMONTAGE
ZUSAMMENBAUEN / MONTAJE

16.

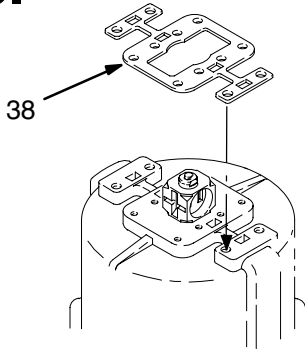

18.

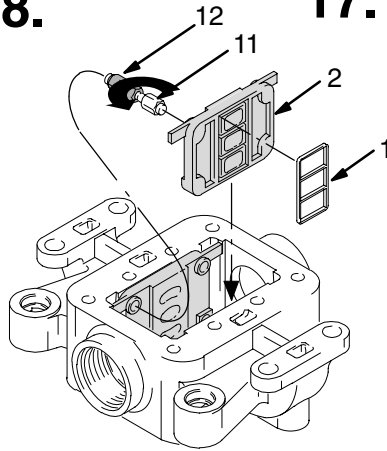

17.

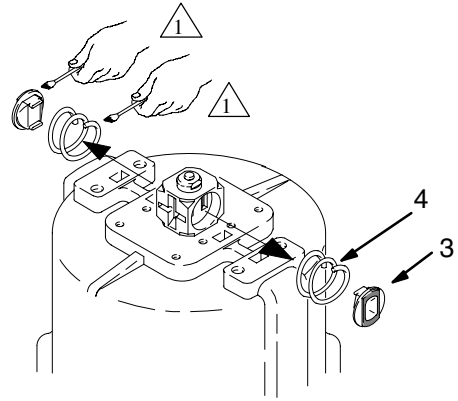

19.

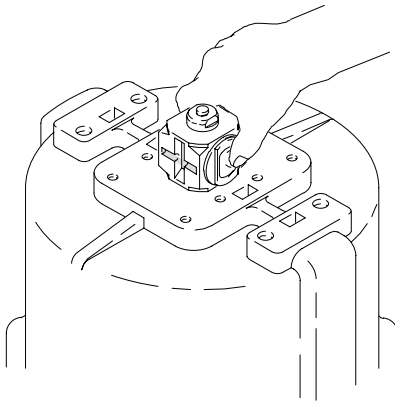

20.

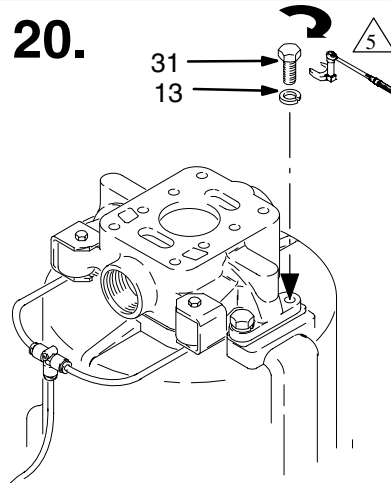

Install / Installer / Installieren / Instale

21.

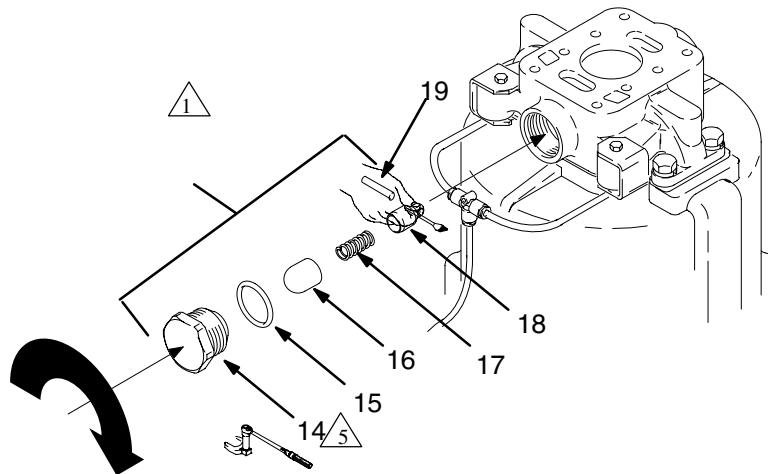

Install / Installer / Installieren / Instale

Service / Entretien / Service / Servicio



REASSEMBLY / REMONTAGE
ZUSAMMENBAUEN / MONTAJE

22.

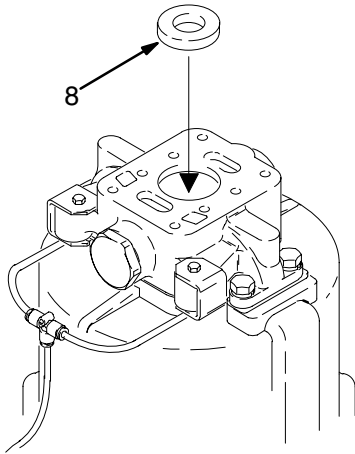

23.

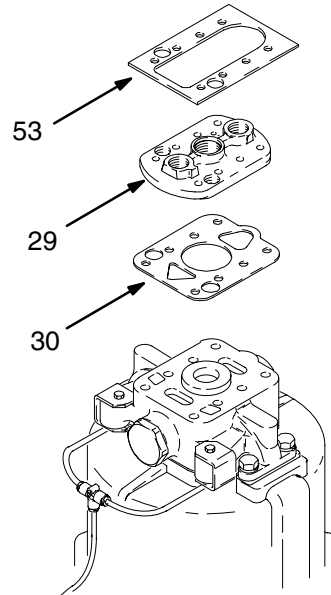

Install / Installer / Installieren / Instale

24.

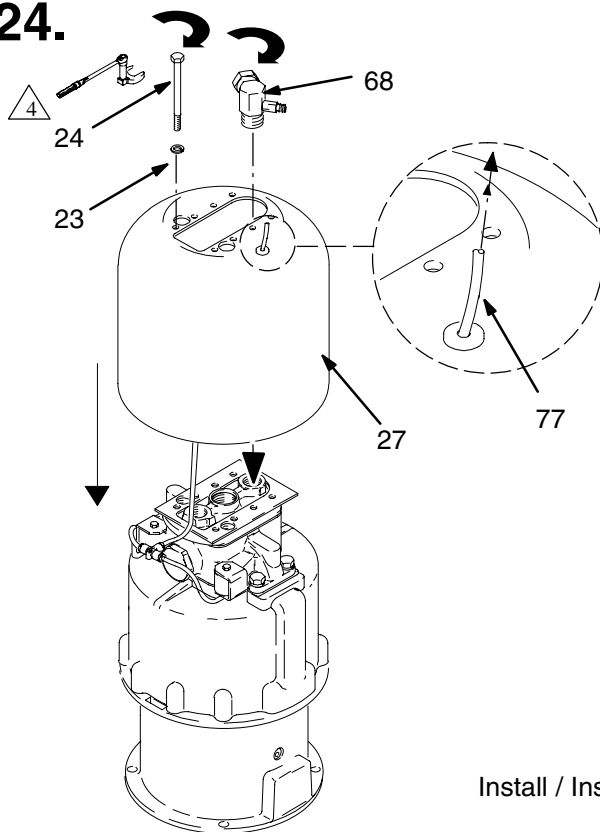

25.

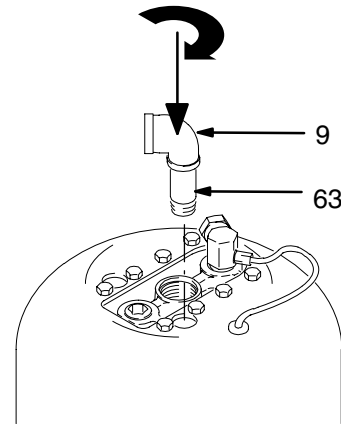

Install / Installer / Installieren / Instale

Service / Entretien / Service / Servicio



REASSEMBLY / REMONTAGE
ZUSAMMENBAUEN / MONTAJE

26.

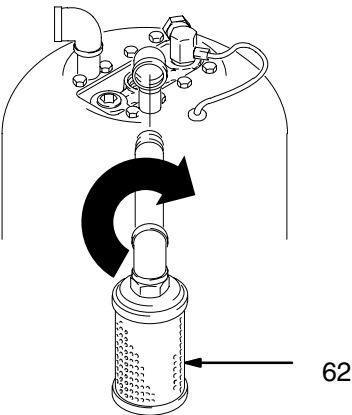

27.

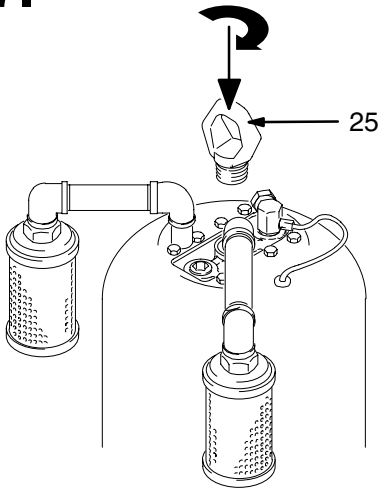

Install
Installer
Installieren
Instale

Parts / Pièces / Teile / Piezas

Model 245112, Series A

Standard King Motor Reduced Icing

Modèle 245112, série A

Moteur King standard à risque de givrage réduit

Ref. No.	Part No.	Description	Qty.
1*	168184	PLATE, seal	2
2	176536	PLATE, air valve	2
3	176518	VALVE, director	2
4	176543	SPRING, compression	2
5	176519	HOUSING, valve director	1
6	105319	WASHER, lock, spring 10 mm	1
7	176569	NUT, trip rod	1
8	176549	VALVE, bumper	2
9	112885	ELBOW, reducing 1" nptf x 1/5 nptf	2
10	176568	BUSHING, trip rod	1
11	176550	SCREW, adjusting	4
12	176548	NUT, adjusting	4
13	100018	WASHER, lock spring 1/2"	4
14	178428	RETAINER, toggle	2
15*	105318	O-RING, packing	2
16	178427	HOUSING, guide	2
17	178429	HOUSING, spring	2
18	178426	RING, lift	1
19	105321	DOWEL, pin	2
20	181322	MANIFOLD, air	1
21	112735	BRACKET	2
23	104572	WASHER, lock spring, 8 mm	8
24	105322	SCREW, cap, M8 x 22 mm	8
25	176537	RING, lift	1
26	166221	O-RING, packing	1
27	112736	SHIELD, motor, air	1
29	189985	CAP, manifold, air	1
30*	112741	GASKET	1
31	105324	SCREW, cap hex M12 x 30 mm	16
32	112738	GROMMET	3
33*	102727	O-RING, packing	1
34	245114	SHAFT, piston, 100 psi	1

* These parts are included in repair kit 207730 which may be purchased separately.

* Ces pièces sont comprises dans le kit de réparation 207730 qui peut être acheté séparément.

* Diese Teile sind im Reparatursatz 207730 enthalten, der separat zu bestellen ist.

* Estas piezas se incluyen en el kit de reparación 207730, que puede ser adquirido por separado.

Modell 245112, Serie A

King Standard-Motor mit reduzierter Vereisung

Modelo 245112, serie A

Motor King estándar con formación de hielo reducido

Ref. No.	Part No.	Description	Qty.
35*	168189	GASKET, cyl motor	1
36	181297	CYLINDER, motor, air	1
37	215933	SLEEVE, bearing	1
38*	176575	GASKET	1
39	176564	STUD, rod, piston	1
40	218597	ROD, trip, Bulldog QAM	1
41	102737	O-RING, packing	1
44*	161569	SEAL, wiper, felt	1
45*	161563	PACKING, backup	1
46*	161562	PACKING, vee	1
47	245115	BASE, motor, air	1
51	190009	TUBE	2
53	112740	GASKET	1
59	116691	FITTING, connector, tube	1
60	116642	FITTING, elbow, 90°, pipe	2
61	116647	FITTING, nipple, pipe, 1 npt	2
62	198311	MUFFLER, reduced icing	2
63	116662	FITTING, nipple, pipe, 1/2 npt	2
64*	161559	WASHER, backup	1
65*	161560	PACKING, vee	1
66	150647	GASKET, metallic	1
67	112739	TEE, union	1
68	189986	UNION, angle, adapter	1
73	109018	O-RING, packing	2
74	112117	SCREW, hex hd M6 x 16 mm	2
75	105912	NUT, machine, hex, M6 x 10	2
76	102726	PLUG, pipes, headless, 3/4" npt	1
77	190010	TUBE	1
83Δ	290331	LABEL, warning	1
84Δ	189991	LABEL, warning	1
88	116343	SCREW, ground	1
89	111307	WASHER, lock	1

Δ Replacement Danger and Warning labels, tags and cards are available at no cost.

Δ Des étiquettes, plaques et fiches de danger et de mise en garde de rechange sont mises à disposition gratuitement.

Δ Zusätzliche Gefahren- und Warnschilder, Aufkleber und Karten sind kostenlos erhältlich.

Δ Se encuentran disponibles etiquetas de peligro y de advertencia, adhesivos y tarjetas de recambio sin cargo alguno.

Always use genuine Graco parts.

Toujours utiliser les pièces d'origine Graco.

Nur original Graco-Teile verwenden.

Utilice siempre piezas y accesorios originales Graco.

Parts / Pièces / Teile / Piezas

Model 220106, Series B
Standard Quiet Air Motor

Modèle 220106, série B
Moteur pneumatique silencieux standard

Modell 220106, Serie B
Schallgedämpfter Luftmotor in Standardausführung

Modelo 220106, serie B
Motor neumático silencioso estándar

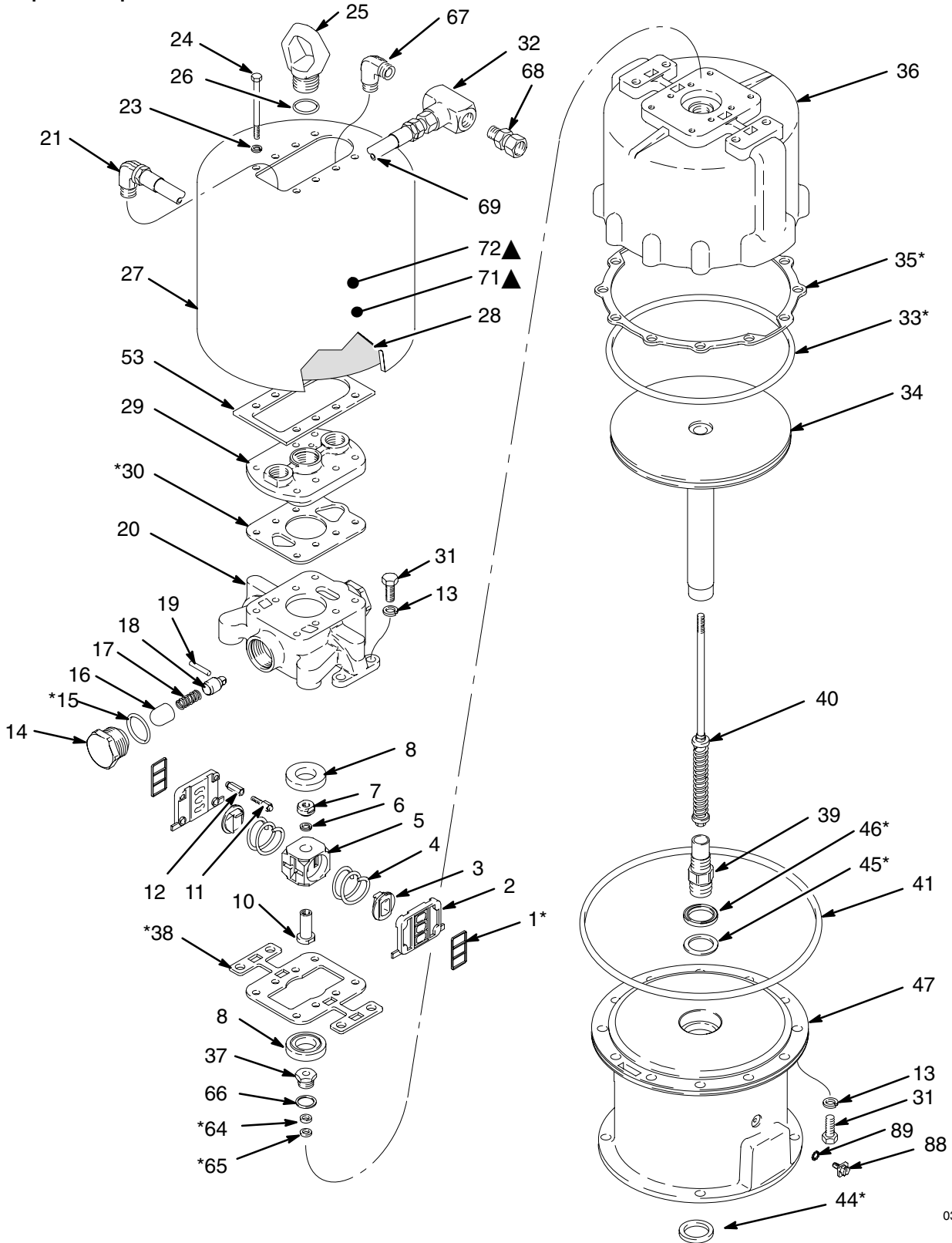

03696A

Parts / Pièces / Teile / Piezas

Model 220106, Series B
Standard Quiet Air Motor

Modèle 220106, série B
Moteur pneumatique silencieux standard

Ref No.	Part No.	Description	Qty
1*	168184	SEAL, plate	2
2	176536	PLATE, valve	2
3✓	176518	VALVE, director	2
4	176543	SPRING, compression	2
5✓	176519	HOUSING, air valve	1
6	105319	LOCKWASHER; 10 mm	1
7	176569	NUT, trip rod	1
8✓	176549	PAD, rubber	2
10	176568	HUB, valve housing	1
11	176550	SCREW, adjusting	4
12	176548	NUT, adjusting	4
13	100018	LOCKWASHER	4
14	178428	RETAINER, toggle	2
15*✓	105318	O-RING; nitrile rubber	2
16✓	178427	GUIDE, housing	2
17✓	178429	SPRING, compression	2
18✓	178426	HOUSING, spring	2
19✓	105321	PIN, dowel	2
20	181322	MANIFOLD, air	1
21	100549	ELBOW, pipe, 90° street; 3/4 npt (m x f)	1
23	104572	LOCKWASHER; 8 mm	8
24	105322	CAPSCREW, hex hd; M8 x 1.5 x 100	8
25	176537	RING, lift	1
26✓	166221	O-RING; nitrile rubber	1
27	181276	SHIELD	1
28	181308	INSULATION	2
29	181321	CAP, manifold	1
30*	181323	GASKET; cellulose fibre	1
31	105324	CAPSCREW, hex hd; M12 x 1.75 x 30	16

* . These parts are included in Repair Kit 207730, which may be purchased separately.

* Ces pièces sont comprises dans le kit de réparation 207730 qui peut être acheté séparément.

* Diese Teile sind im Reparatursatz 207730 enthalten, der separat zu bestellen ist.

* Estas piezas se incluyen en el kit de reparación 207730, que puede ser adquirido por separado.

✓ Keep these spare parts on hand to reduce down time.

✓ Garder ces pièces de rechange à portée de la main pour réduire les temps morts.

✓ Keep these spare parts on hand to reduce down time.

✓ Mantenga estas piezas de repuesto disponibles para reducir los períodos de inactividad.

Modell 220106, Serie B
Schallgedämpfter Luftmotor in Standardausführung

Modelo 220106, serie B
Motor neumático silencioso estándar

Ref No.	Part No.	Description	Qty
32	166466	TEE, pipe; 3/4 npt(f)	1
33*	102727	O-RING; nitrile rubber	1
34	245114	PISTON ASSEMBLY	1
35*	168189	GASKET; buna-N/cellulose	1
36	181297	CYLINDER	1
37✓	215933	BEARING, trip rod	1
38*	176575	GASKET; cellulose fibre	1
39	176564	STUD, connecting rod	1
40✓	218597	TRIP ROD ASSY	1
41✓	102737	O-RING; buna-N	1
44*	161569	SEAL, wiper	1
45*	161563	WASHER, backup	1
46*	161562	V-PACKING; nitrile rubber	1
47	245115	AIR MOTOR BASE ASSY	1
53✓	177081	GASKET; neoprene	1
64*	161559	WASHER, backup	1
65*	161560	V-PACKING; polyurethane	1
66✓	150647	GASKET; copper	1
67	108307	ELBOW, pipe, 90°; 3/4 npt(mbe)	1
68	157785	UNION, swivel; 3/4 nps(f) swivel x 3/4 npt(m)	2
69	214953	HOSE, air; buna-N; 3/4" ID; cpld 3/4 npt(mbe); 1.25' (381 mm)	1
71▲	290331	LABEL, warning; English	1
72▲	189991	LABEL, warning	1
88	116343	CLAMP, grounding	1
89	111307	WASHER, tab	1

▲ Replacement Danger and Warning labels, tags and cards are available at no cost. The 290331 label is also available in the following languages:

German (Part No. 290396);

French (Part No. 290397);

Spanish (Part No. 290398).

▲ Des étiquettes, plaques et cartes de danger et de mise en garde de rechange sont mises à disposition gratuitement. L'étiquette 290331 est aussi disponible dans les langues suivantes:

Allemand (Réf. No. 290396);

Français (Réf. No. 290397);

Espagnol (Réf. No. 290398).

▲ Gefahr und Warnschilder, -Aufkleber und -Karten sind kostenlos erhältlich. Der Aufkleber 290331 ist auch in den folgenden Sprachen verfügbar:

Deutsch (Teile-Nr. 290396);

Französisch (Teile-Nr. 290397);

Spanisch (Teile-Nr. 290398).

▲ Las etiquetas, tarjetas y placas de repuesto de peligro y advertencia están disponibles sin cargo. La etiqueta 290331 también existe en los siguientes idiomas:

alemán (Ref. pieza 290396);

francés (Ref. pieza 290397);

español (Ref. pieza 290398).

Parts / Pièces / Teile / Piezas

Model 235525, Series C
Quiet Air Motor (Remote Exhaust)

Modèle 235525, série C
Moteur pneumatique silencieux (échappement déporté)

Modell 235525, Serie C
Schallgedämpfter Luftmotor (mit dezentraler Abluftführung)

Modelo 235525, serie C
Motor neumático silencioso (escape a distancia)

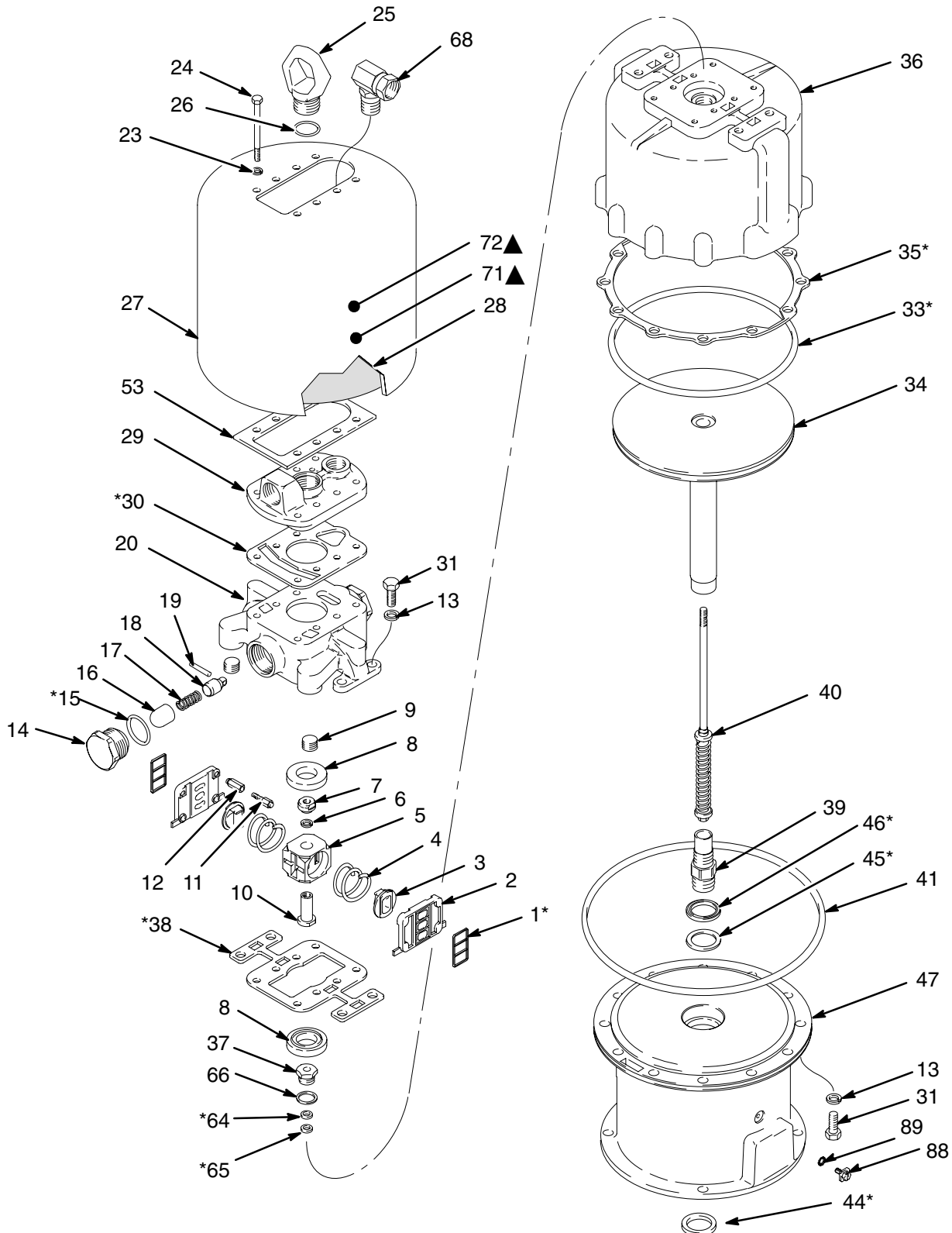

03698A

Parts / Pièces / Teile / Piezas

Model 235525, Series C

Quiet Air Motor (Remote Exhaust)

Modell 235525, Serie C

Schallgedämpfter Luftmotor (mit dezentraler Abluftführung)

Ref

No.	Part No.	Description	Qty
1*	168184	SEAL, plate	2
2	176536	PLATE, valve	2
3✓	176518	VALVE, director	2
4	176543	SPRING, compression	2
5✓	176519	HOUSING, air valve	1
6	105319	LOCKWASHER; 10 mm	1
7	176569	NUT, trip rod	1
8✓	176549	PAD, rubber	2
9	100361	PLUG, pipe	2
10	176568	HUB, valve housing	1
11	176550	SCREW, adjusting	4
12	176548	NUT, adjusting	4
13	100018	LOCKWASHER	4
14	178428	RETAINER, toggle	2
15*✓	105318	O-RING; nitrile rubber	2
16✓	178427	GUIDE, housing	2
17✓	178429	SPRING, compression	2
18✓	178426	HOUSING, spring	2
19✓	105321	PIN, dowel	2
20	176540	MANIFOLD, air	1
23	104572	LOCKWASHER; 8 mm	8
24	105322	CAPSCREW, hex hd; M8 x 1.5 x 100	8
25	176537	RING, lift	1
26✓	166221	O-RING; nitrile rubber	1
27	181276	SHIELD	1
28	181308	INSULATION	2
29	176539	CAP, manifold	1
30*	176580	GASKET; cellulose fibre	1
31	105324	CAPSCREW, hex hd; M12 x 1.75 x 30	16
33*	102727	O-RING; nitrile rubber	1
34	245114	PISTON ASSEMBLY	1
35*	168189	GASKET; buna-N/cellulose	1
36	181297	CYLINDER	1

* These parts are included in Repair Kit 27730, which may be purchased separately.

* Ces pièces sont comprises dans le kit de réparation 207730 qui peut être acheté séparément.

* Diese Teile sind im Reparatursatz 207730 enthalten, der separat zu bestellen ist.

* Estas piezas se incluyen en el kit de reparación 207730, que puede ser adquirido por separado.

✓ Keep these spare parts on hand to reduce down time.

✓ Garder ces pièces de rechange à portée de la main pour réduire les temps morts.

✓ Diese Teile auf Lager halten, um Standzeiten zu verkürzen.

✓ Mantenga estas piezas de repuesto disponibles para reducir los períodos de inactividad.

Modèle 235525, série C

Moteur pneumatique silencieux (échappement déporté)

Modelo 235525, serie C

Motor neumático silencioso (escape a distancia)

Ref

No.	Part No.	Description	Qty
37✓	215933	BEARING, trip rod	1
38*	176575	GASKET; cellulose fibre	1
39	176564	STUD, connecting rod	1
40✓	218597	TRIP ROD ASSY	1
41✓	102737	O-RING; buna-N	1
43	102725	PLUG, pipe	1
44*	161569	SEAL, wiper	1
45*	161563	WASHER, backup	1
46*	161562	V-PACKING; nitrile rubber	1
47	245115	AIR MOTOR BASE ASSY	1
53✓	177081	GASKET; neoprene	1
64*	161559	WASHER, backup	1
65*	161560	V-PACKING; polyurethane	1
66✓	150647	GASKET; copper	1
68	207648	ADAPTER, swivel; 3/4 npt(m) x 3/4 npsm(f)	1
71▲	290331	LABEL, warning; English	1
72▲	189991	LABEL, warning	1
88	116343	CLAMP, grounding	1
89	111307	WASHER, tab	1

▲ Replacement Danger and Warning labels, tags and cards are available at no cost. The 290331 label is also available in the following languages:

German (Part No. 290396);

French (Part No. 290397);

Spanish (Part No. 290398).

▲ Des étiquettes, plaques et cartes de danger et de mise en garde de rechange sont mises à disposition gratuitement. L'étiquette 290331 est aussi disponible dans les langues suivantes:

Allemand (Réf. No. 290396);

Français (Réf. No. 290397);

Espagnol (Réf. No. 290398).

▲ Gefahr und Warnschilder, -Aufkleber und -Karten sind kostenlos erhältlich. Der Aufkleber 290331 ist auch in den folgenden Sprachen verfügbar:

Deutsch (Teile-Nr. 290396);

Französisch (Teile-Nr. 290397);

Spanisch (Teile-Nr. 290398).

▲ Las etiquetas, tarjetas y placas de repuesto de peligro y advertencia están disponibles sin cargo. La etiqueta 290331 también existe en los siguientes idiomas:

alemán (Ref. pieza 290396);

francés (Ref. pieza 290397);

español (Ref. pieza 290398).

Technical Data / Caractéristiques techniques Technische Daten / Características técnicas

Category	Data
Maximum incoming pressure	100 psi (0.7 MPa, 7.0 bar)
Effective piston area	78.5 sq in. (506 cm ²)
Piston diameter	10 in. (255 mm)
Stroke length	4.75 in. (121 mm)
Air valves	SST plate; sliding acetal ring
Valve housing	Balanced, opposing seals and detent rollers
Seals and packings	Nitrile rubber
Recommended maximum speed	50 cycles per minute
Weight	75 lb (34 kg)
Air Inlet	3/4 npsm (f)
Catégorie	Données
Pression d'arrivée maximum	100 psi (0,7 MPa, 7,0 bars)
Surface de piston effective	78,5 sq in. (506 cm ²)
Diamètre du piston	255 mm (10 in.)
Longueur de course	4,75 in. (121 mm)
Vannes d'air	Plaque d'acier inox ; bague coulissante en acétal
Corps de soupape	Joints et galets crantés équilibrés et opposés
Joints et garnitures	Caoutchouc nitrile
Vitesse maximum conseillée	50 cycles par minute
Poids	75 lb (34 kg)
Entrée d'air	3/4 npsm(f)
Kategorie	Daten
Maximal zulässiger Eingangsdruck	100 psi (0,7 MPa, 7.0 bar)
Effektive Kolbenfläche	78,5 Quadratzoll (506 cm ²)
Kolbendurchmesser	10" (255 mm)
Hub	4,75" (121 mm)
Luftventile	Edelstahlplatte; Acetal-Gleitring
Ventilgehäuse	Ausgeglichene, gegenüberliegende Dichtungen und Anschlagwalzen
Dichtungen und Packungen	Nitrilkautschuk
Gewicht	50 DH pro Minute
Empfohlene Maximalgeschwindigkeit	34 kg
Lufteinlaß	3/4" NPSM(l)
Categoría	Datos
Presión máxima de entrada	100 psi (0,7 MPa, 7,0 bar)
Área efectiva del pistón	78.5 sq in. (506 cm ²)
Diámetro del pistón	255 mm (10 pulg.)
Longitud de la carrera	121 mm (4,75 pulg.)
Válvulas de aire	Placa de acero inoxidable; anillo deslizante de acetal
Alojamiento de la válvula	Equilibrada, juntas y rodillos de retención opuestos
Juntas y empaquetaduras	Caucho de nitrilo
Velocidad máxima recomendada	50 ciclos por minuto
Peso	34 kg (75 lb)
Entrada de aire	3/4 npsm(f)

Dimensions / Dimensions Abmessungen / Dimensiones

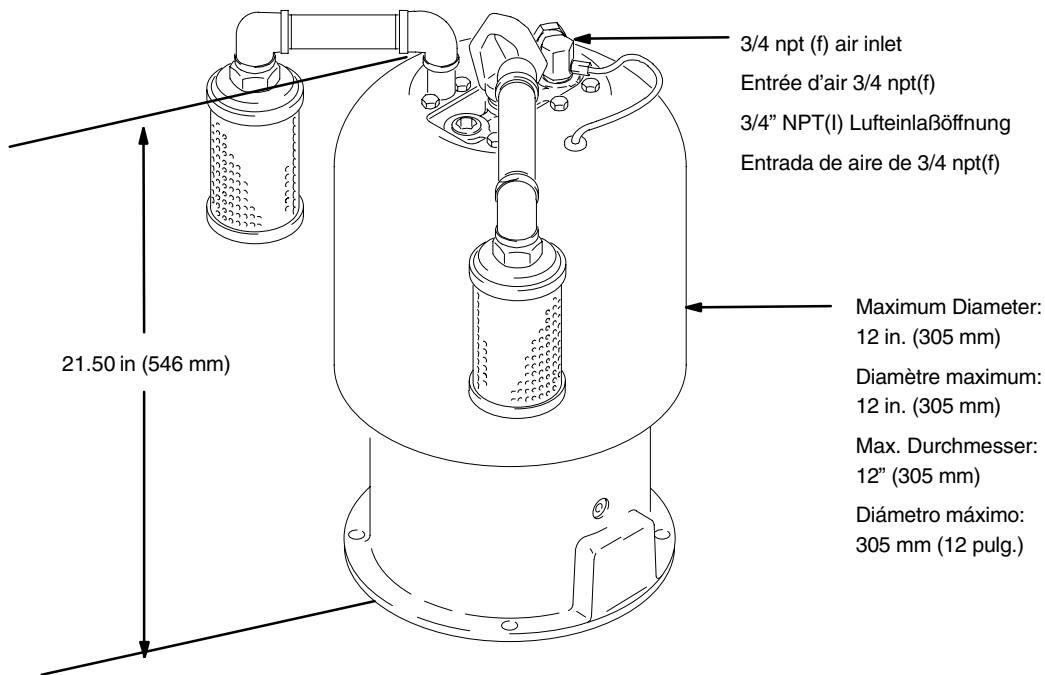

Mounting Hole Layout / Gabarit des trous de montage / Montagebohrungen / Disposición de orificios de montaje

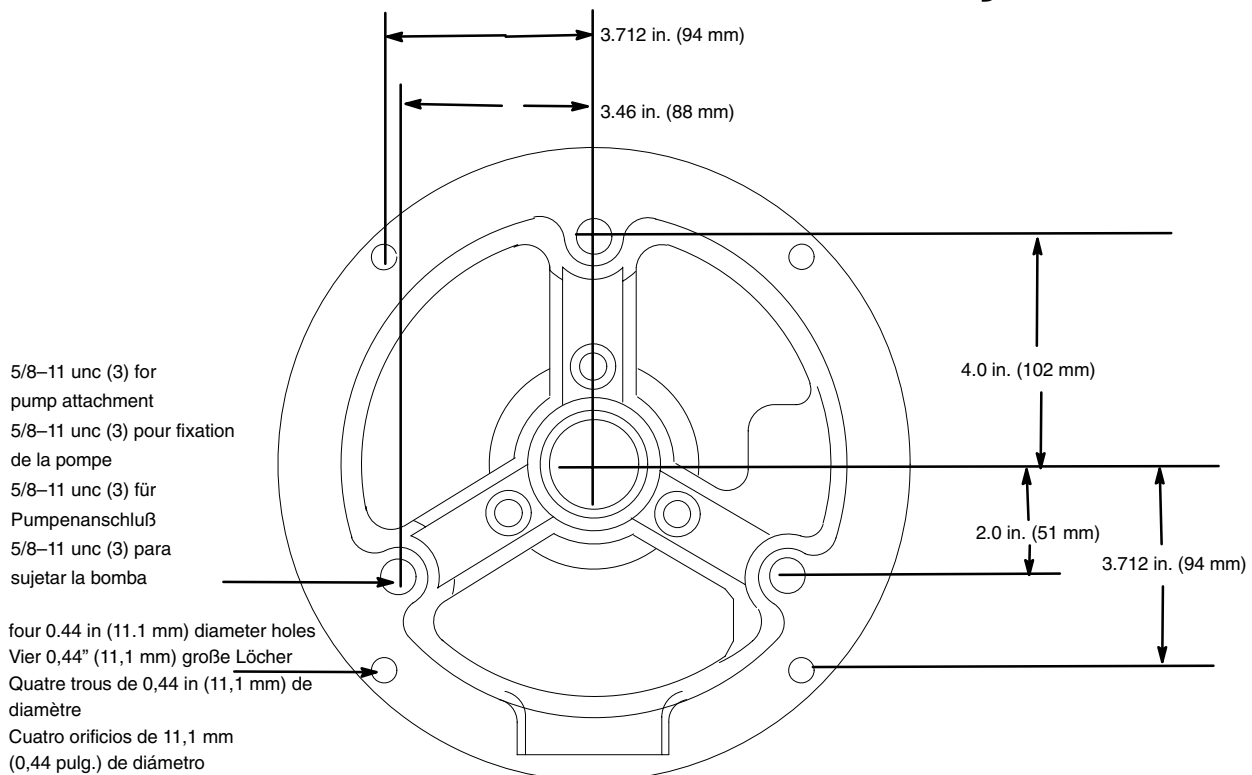

Graco Standard Warranty Garantie Graco standard Graco Standardgarantie Garantía estándar de Graco

Graco warrants all equipment referenced in this document which is manufactured by Graco and bearing its name to be free from defects in material and workmanship on the date of sale to the original purchaser for use. With the exception of any special, extended, or limited warranty published by Graco, Graco will, for a period of twelve months from the date of sale, repair or replace any part of the equipment determined by Graco to be defective. This warranty applies only when the equipment is installed, operated and maintained in accordance with Graco's written recommendations.

This warranty does not cover, and Graco shall not be liable for general wear and tear, or any malfunction, damage or wear caused by faulty installation, misapplication, abrasion, corrosion, inadequate or improper maintenance, negligence, accident, tampering, or substitution of non-Graco component parts. Nor shall Graco be liable for malfunction, damage or wear caused by the incompatibility of Graco equipment with structures, accessories, equipment or materials not supplied by Graco, or the improper design, manufacture, installation, operation or maintenance of structures, accessories, equipment or materials not supplied by Graco.

This warranty is conditioned upon the prepaid return of the equipment claimed to be defective to an authorized Graco distributor for verification of the claimed defect. If the claimed defect is verified, Graco will repair or replace free of charge any defective parts. The equipment will be returned to the original purchaser transportation prepaid. If inspection of the equipment does not disclose any defect in material or workmanship, repairs will be made at a reasonable charge, which charges may include the costs of parts, labor, and transportation.

THIS WARRANTY IS EXCLUSIVE, AND IS IN LIEU OF ANY OTHER WARRANTIES, EXPRESS OR IMPLIED, INCLUDING BUT NOT LIMITED TO WARRANTY OF MERCHANTABILITY OR WARRANTY OF FITNESS FOR A PARTICULAR PURPOSE.

Graco's sole obligation and buyer's sole remedy for any breach of warranty shall be as set forth above. The buyer agrees that no other remedy (including, but not limited to, incidental or consequential damages for lost profits, lost sales, injury to person or property, or any other incidental or consequential loss) shall be available. Any action for breach of warranty must be brought within two (2) years of the date of sale.

GRACO MAKES NO WARRANTY, AND DISCLAIMS ALL IMPLIED WARRANTIES OF MERCHANTABILITY AND FITNESS FOR A PARTICULAR PURPOSE, IN CONNECTION WITH ACCESSORIES, EQUIPMENT, MATERIALS OR COMPONENTS SOLD BUT NOT MANUFACTURED BY GRACO. These items sold, but not manufactured by Graco (such as electric motors, switches, hose, etc.), are subject to the warranty, if any, of their manufacturer. Graco will provide purchaser with reasonable assistance in making any claim for breach of these warranties.

In no event will Graco be liable for indirect, incidental, special or consequential damages resulting from Graco supplying equipment hereunder, or the furnishing, performance, or use of any products or other goods sold hereto, whether due to a breach of contract, breach of warranty, the negligence of Graco, or otherwise.

Graco Information Information Graco Graco Information Información sobre Graco

TO PLACE AN ORDER OR FOR SERVICE, contact your Graco distributor, or call these numbers to identify the nearest distributor.

POUR PASSER COMMANDE OU POUR UNE INTERVENTION, contactez votre distributeur Graco ou appelez ces numéros pour connaître le distributeur le plus proche.

FÜR EINE BESTELLUNG ODER EINE SERVICE-ANFORDERUNG nehmen Sie bitte mit Ihrem Graco-Händler Kontakt auf, oder rufen Sie eine dieser Nummern, um zu erfahren, wo sich der nächstgelegene Händler befindet.

PARA REMITIR UN PEDIDO O SOLICITAR SERVICIO, póngase en contacto con el distribuidor de Graco, o llame a estos teléfonos para conocer el distribuidor más cercano.

International Offices: Belgium, Korea, Hong Kong, Japan
Bureaux à l'étranger: Belgique, Corée, Hong Kong, Japon
Auslandszweigstellen: Belgien; Korea, Hong Kong, Japan
Oficinas en el extranjero: Bélgica, Corea, Hong Kong, Japón

PRINTED IN USA 309348 11/2001, 07/2004
IMPRIME AUX USA 309348 11/2001, 07/2004
IMPRESO EN EEUU 309348 11/2001, 07/2004